



RÈGLEMENT SPORTIF DES COMPÉTITIONS

PARTIE 1 RÈGLEMENT GÉNÉRAL

Roller Hockey - Règlement sportif des compétitions
Partie 1 – Règlement général

PRÉAMBULE

Par délégation du Ministère de la Santé et des Sports, et par l'intermédiaire de la Fédération Française de Roller Sports, le Comité de Roller Hockey est en charge de l'organisation et la gestion des activités sportives de la discipline Roller Hockey.

Le présent règlement été établi par le Comité de Roller Hockey, sur la base du règlement sportif existant, des règles de jeu internationales de la FIRS et des statuts et règlements de la FFRS.

Il a été validé en réunion du comité directeur du Comité de Roller Hockey du 20/02/2011, validé par le Conseil d'Administration de la Fédération Française de Roller Sports en date du 26/02/2011 et adopté par l'assemblée générale des clubs de Roller Hockey du 19/03/2011.

Pour toute situation non prévue dans le présent règlement, le Comité de Roller Hockey sera saisi, statuera sur le cas et examinera un projet de réglementation adéquat.

Sommaire

PRÉAMBULE.....	1
TITRE I - DISPOSITIONS GÉNÉRALES	6
1 OBJET.....	6
2 TEXTES DE RÉFÉRENCE.....	6
3 ABRÉVIATIONS.....	6
4 DÉFINITION DES RÈGLES	6
5 RÈGLEMENT GÉNÉRAL DES COMPÉTITIONS	6
5.1 Admissibilité des Associations	6
5.2 Admissibilité des participants	7
5.2.1 Obligation de licence	7
5.2.2 Restrictions de participation	7
5.2.3 Mutations et prêts	8
5.2.4 Sur-classements.....	8
5.2.5 Mixité	8
5.2.6 Participation de joueurs étrangers.....	9
5.3 Formules des compétitions	9
5.3.1 Compétitions en matchs simples	9
5.3.2 Compétitions en matchs aller-et-retour	9
5.3.3 Compétitions en plateaux	9
5.3.4 Compétitions combinées	9
5.4 Constitution et conclusion des rencontres.....	9
5.4.1 Déroulement normal.....	9
5.4.2 Arrêt anticipé.....	9
6 INFRASTRUCTURES.....	10
6.1 Dispositions techniques	10
6.2 Équipements sanitaires	10
6.2.1 Vestiaires des équipes.....	10
6.2.2 Vestiaire des arbitres	10
6.2.3 Sanitaires.....	10
6.2.4 État des équipements sanitaires	10
6.2.5 Équipements médicaux et accès aux soins.....	10
6.3 Dispositions annexes.....	11
6.4 Éclairage.....	11
6.4.1 Chauffage	11
TITRE II – ÉQUIPES ET OFFICIELS DE MATCH.....	12
7 ÉQUIPES.....	12
7.1 Effectif des équipes	12
7.1.1 Joueurs.....	12
7.1.2 Officiels d'équipe	12
7.1.3 Capitaine et assistants d'équipe	12
7.2 Équipements des joueurs	12
7.2.1 Généralités	12
7.2.2 Crosses.....	12
7.2.3 Patins.....	12
7.2.4 Équipements de protection.....	12
7.2.5 Homologation des équipements de protection.....	13
7.2.6 Port des équipements de protection	13
7.2.7 Équipements dangereux.....	14
7.2.8 Tenues	14
7.2.9 Dotation et couleur des tenues.....	14
7.3 Palet.....	14
7.3.1 Spécifications.....	14
7.3.2 Choix et usage du palet	15

Roller Hockey - Règlement sportif des compétitions
Partie 1 – Règlement général

8	OFFICIELS DE MATCH.....	15
8.1	Arbitres.....	15
8.1.1	Généralités.....	15
8.1.2	Rôle et responsabilité des arbitres.....	15
8.2	Marqueur, Chronométrateur, Chronométrateur des pénalités.....	15
8.2.1	Généralités.....	15
8.2.2	Marqueur officiel.....	16
8.2.3	Chronométrateur officiel.....	16
8.2.4	Chronométrateur des pénalités.....	16
8.3	Juges de but.....	16
	TITRE III – RÈGLES DU JEU.....	18
9	DÉROULEMENT DES RENCONTRES.....	18
9.1	Chronologie.....	18
9.1.1	Jour et heure des rencontres.....	18
9.1.2	Temps d'échauffement.....	18
9.1.3	Temps de jeu.....	18
9.1.4	Temps de repos.....	18
9.2	Vérifications préliminaires.....	19
9.2.1	Conformité des Infrastructures.....	19
9.2.2	Effectif des équipes.....	19
9.2.3	Rapport officiel de match.....	19
9.2.4	Qualification des participants.....	19
9.2.5	Défaut de présentation de licence.....	19
9.3	Règles générales d'arbitrage.....	20
9.3.1	Engagements.....	20
9.3.2	Temps morts.....	20
9.3.3	Changement des joueurs.....	21
9.3.4	Gardien de but.....	21
9.3.5	Joueurs blessés.....	21
9.3.6	Maintien en mouvement du palet.....	22
9.3.7	Palet injouable ou sorti de la piste.....	22
9.3.8	Palet hors de vue ou illégal.....	22
9.3.9	Buts et assistances.....	22
10	PÉNALTÉS (Annexe D).....	23
10.1	Définition des pénalités.....	23
10.1.1	Classification des pénalités.....	23
10.1.2	Pénalités mineures.....	23
10.1.3	Pénalités majeures.....	24
10.1.4	Pénalités de méconduite (MEC).....	24
10.1.5	Pénalités de méconduite pour le match (MPM).....	24
10.1.6	Pénalités de match (PM).....	24
10.1.7	Pénalités induites.....	24
10.1.8	Exclusion (EXC).....	24
10.1.9	Pénalités simultanées.....	25
10.1.10	Tirs de pénalité (TP).....	25
10.1.11	Buts automatiques (BA).....	25
10.2	Gestion des pénalités.....	25
10.2.1	Décompte des pénalités.....	25
10.2.2	Pénalités simultanées.....	26
10.3	Signalement des pénalités.....	26
10.4	Application des pénalités.....	26
10.4.1	Généralités.....	26
10.4.2	Contestation.....	27
10.4.3	Équipement non conforme (EQU).....	27
10.4.4	Ajustement d'équipement (JEU).....	27
10.4.5	Changement de joueurs (SUR).....	27
10.4.6	Règles particulières pour les gardiens de but (JEU).....	28
10.4.7	Méconduite (MEC).....	28
10.4.8	Agression physique envers les officiels (MEC, MPM, PM).....	28
10.4.9	Refus de commencer le jeu (JEU).....	29

10.4.10	Déplacement de la cage de but (JEU).....	29
10.4.11	Abandon du banc des pénalités (JEU).....	29
10.4.12	Tir de pénalité (TP).....	29
10.4.13	Tomber sur le palet (JEU).....	30
10.4.14	Manier le palet avec les mains (JEU).....	30
10.4.15	Altercation (BAG).....	30
10.4.16	Blessure intentionnelle, tentative de blessure (EXC).....	30
10.4.17	Charge (INC).....	30
10.4.18	Charge contre la balustrade (CBA).....	30
10.4.19	Charge dans le dos (DOS).....	31
10.4.20	Charge avec la crosse (CRO).....	31
10.4.21	Crosse haute (HAU).....	31
10.4.22	Piquage (PIQ).....	31
10.4.23	Cinglage (CIN).....	31
10.4.24	Dureté excessive (DUR).....	32
10.4.25	Retenir (RET).....	32
10.4.26	Accrocher (ACC).....	32
10.4.27	Faire trébucher (TRE).....	32
10.4.28	Coup de coude, coup de genou (COU, GEN).....	32
10.4.29	Obstruction (OBS).....	32
10.4.30	Obstruction par des spectateurs.....	33
10.4.31	Crosse brisée (BRI).....	33
10.4.32	Jet de crosse (JET).....	33
10.4.33	Autres cas.....	33
11	RÉSULTATS ET CLASSEMENTS	33
11.1	Résultats des rencontres.....	33
11.2	Rapport officiel de match (Annexe F).....	34
11.2.1	Généralités.....	34
11.2.2	Rédaction du rapport officiel de match.....	34
11.2.3	Transmission informatique des rapports de match.....	35
11.2.4	Envoi des rapports officiels de match.....	35
11.2.5	Exploitation du rapport officiel.....	35
11.3	Établissement des classements.....	35
11.3.1	Résultat d'une rencontre.....	35
11.3.2	Classement provisoire des équipes.....	35
11.3.3	Classement final d'une compétition.....	35
11.3.4	Classement des joueurs.....	36
11.3.5	Récompenses.....	36
	TITRE IV – DISCIPLINE SANCTIONS - LITIGES	37
12	GÉNÉRALITÉS	37
13	DISCIPLINE	37
13.1	Rapport d'incident.....	37
13.2	Commission de discipline.....	37
14	SANCTIONS	37
14.1	Forfait.....	37
14.1.1	Constat initial.....	37
14.1.2	Constat différé.....	38
14.1.3	Forfaits multiples, forfait particulier.....	38
14.2	Suspension sportive.....	38
14.3	Avertissement.....	38
14.4	Pénalités financières.....	39
14.4.1	Application des pénalités financières.....	39
14.4.2	Règlement des pénalités financières.....	39
15	LITIGES	39
15.1	Réclamations.....	39
15.2	Recours.....	39
15.3	Appels.....	39
15.4	Requêtes abusives.....	40

Annexe A FICHE D'ENGAGEMENT COMPÉTITION NATIONALE RILH.....	41
Annexe B INFRASTRUCTURES	42
B.1 Piste.....	42
B.1.1 Définition	42
B.1.2 Dimensions.....	42
B.1.3 Marquages règlementaires	42
B.1.4 Balustrade	42
B.1.5 Portes d'accès à la piste.....	43
B.1.6 Protections supérieures.....	43
B.1.7 Murs et obstacles.....	43
B.2 Cages de but	43
B.2.1 Constitution.....	43
B.2.2 Dimensions.....	43
B.2.3 Filets	44
B.2.4 Implantation.....	44
B.3 Équipements annexes.....	44
B.3.1 Bancs des équipes.....	44
B.3.2 Table de marque.....	44
B.3.3 Bancs des pénalités.....	44
B.3.4 Tableau d'affichage électronique et pupitre de contrôle.....	45
B.3.5 Sonorisation	45
Annexe C QUALIFICATION DES INSTALLATIONS SPORTIVES.....	50
C.1 GÉNÉRALITÉS.....	50
C.1.1 Responsabilité.....	50
C.2 CRITÈRES DE QUALIFICATION.....	50
C.2.1 Piste.....	50
C.2.2 Équipements annexes.....	50
C.2.3 Équipements sanitaires	50
C.2.4 Dispositions annexes.....	50
C.3 CATÉGORIES DE QUALIFICATION	50
C.3.1 Généralités	50
C.3.2 Destination des catégories de qualification.....	51
C.4 CAHIER DES CHARGES DE QUALIFICATION.....	51
C.4.1 Catégorie D.....	51
C.4.2 Catégorie C.....	51
C.4.3 Catégorie B.....	52
C.4.4 Catégorie A.....	52
Annexe D Accès des licenciés mineurs aux fonctions d'officiels d'équipe et d'officiels de match.....	53
D.1 Généralités	53
D.2 Officiels d'équipe	53
D.3 Officiels de match	53
D.3.1 Arbitres	53
D.3.2 Marqueur, Chronométrateur, Chronométrateur des pénalités	53
D.4 Sanctions.....	53
Annexe E TABLEAU RÉCAPITULATIF DES PÉNALTÉS	54
Annexe F SIGNALEMENT DES PÉNALTÉS Gestuelle des arbitres	55
Annexe G.....	57
G.1 RÉDACTION DU RAPPORT OFFICIEL DE MATCH.....	58
G.1.1 Informations générales :	58
G.1.2 Informations concernant l'équipe A :	58
G.1.3 Informations concernant l'équipe B :	58
G.1.4 Informations concernant les officiels de la rencontre :	58
G.1.5 Informations complémentaires :	59
G.2 VÉRIFICATION DES RAPPORTS OFFICIELS DE MATCH ET CONTRÔLE DU RESPECT DES RÈGLES	59

TITRE I - DISPOSITIONS GÉNÉRALES

1 OBJET

Le présent règlement général a pour objet la définition des règles sportives des compétitions dans la discipline de Roller Hockey.

Il est complété par des règlements particuliers, mis à jour annuellement et traitant des dispositions sujettes à des modifications périodiques.

Il ne traite pas des règles générales d'organisation et de réglementation des compétitions et manifestations de Roller Hockey qui sont l'objet d'un document spécifique.

2 TEXTES DE RÉFÉRENCE

Fédération Internationale de Roller Sports - Roller Hockey

Règles du jeu et règles d'organisation – Edition 2005 et Révision 2006

Fédération Française de Roller Skating - Règlement intérieur – Edition 2011

Fédération Française de Roller Skating - Règlement médical – Edition 2010

Fédération Française de Roller Skating - Règlement disciplinaire – Edition 2011

Directive Européenne relative aux équipements de protection Individuelle (Directive 89/686/CEE)

NF EN ISO 10256 "Protections de tête et de visage destinées à être utilisées en hockey sur glace" (2004)

3 ABRÉVIATIONS

Pour les besoins du présent document, les termes abrégés suivants s'appliquent.

CERS	Confédération Européenne de Roller Skating
CERILH	Comité Européen de Roller Hockey
CIRILH	Comité International de Roller Hockey
CARILH	Commission Nationale d'Arbitrage de Roller Hockey
Comité de Roller Hockey	Comité National de Roller Hockey
FIRS	Fédération Internationale de Roller Sports
FFRS	Fédération Française de Roller Skating

4 DÉFINITION DES RÈGLES

Les règles de jeu sont définies par la FIRS. Toute compétition officielle organisée par la FFRS ou ses organes déconcentrés doit se conformer à ces règles. Sont traitées sous la dénomination « règles de jeu » uniquement les règles techniques afférant à la nature même du jeu et sujettes à modifications imposées suivant les évolutions des règles de jeu éditées par la FIRS.

5 RÈGLEMENT GÉNÉRAL DES COMPÉTITIONS

5.1 Admissibilité des Associations

A. Pour avoir accès à une compétition, toute association doit :

Être affiliée à la FFRS

- Être qualifiée pour la compétition concernée
- Satisfaire au cahier des charges de la compétition concernée

Roller Hockey - Règlement sportif des compétitions

Partie 1 – Règlement général

- Être à jour des pénalités sportives et financières de la saison sportive précédente
- Transmettre au Comité de Roller Hockey le formulaire d'engagement dûment renseigné dans les délais prévus (**Annexe A**)
- Fournir au Comité de Roller Hockey les engagements financiers dans les délais prévus (**Règlements particuliers - Annexe 1**)

B. Pour pouvoir participer à une rencontre en compétition, une association ne doit pas être sous le coup d'une mesure de suspension.

5.2 Admissibilité des participants

5.2.1 Obligation de licence

- A. Tout joueur participant à une rencontre, officielle ou amicale, doit être titulaire d'une licence en cours de validité, autorisant la pratique en compétition dans la catégorie d'âge concernée, et délivrée par la FFRS.^{1 2}
- B. Tout officiel d'équipe doit être majeur et titulaire d'une licence en cours de validité délivrée par la FFRS.
- C. Les officiels d'équipe sont les personnes présentes aux bancs d'une équipe et lui assurant une fonction d'encadrement ou d'assistance.
- D. Pour pouvoir participer à une rencontre en compétition officielle, tout joueur ou officiel d'équipe doit:
- être licencié au club ou à l'association engagée dans la compétition, ou bénéficiaire d'un prêt satisfaisant aux réglementations fédérales en vigueur. Cependant, sur dérogation délivrée par le Comité de Roller Hockey, des officiels d'équipes licenciés dans des clubs tiers peuvent être autorisés,
 - ne pas être sous le coup d'une mesure de suspension.
- E. Les licences journalières ne peuvent en aucun cas être utilisées pour des rencontres amenant à un titre, qu'il soit départemental, régional ou national, ni pour des rencontres amicales interclubs.

5.2.2 Restrictions de participation

5.2.2.1 Règles générales

- A. Tout joueur, excepté les gardiens de but ayant participé à 7 rencontres en championnat de France senior dans une catégorie de niveau ne peut participer à aucun autre championnat senior de catégorie de niveau inférieure avec la même association.
- B. Tout joueur, excepté les gardiens de but, ayant participé à une rencontre en championnat de France senior ne peut participer à une rencontre d'un autre championnat de la catégorie senior le même week-end.
- C. Tout joueur de catégorie jeunesse ayant participé à une rencontre en championnat de France senior peut participer à une ou des rencontres de championnat de catégorie jeunesse le même week-end, mais uniquement la veille ou le lendemain de la rencontre de championnat senior.

5.2.2.2 Participation aux phases finales

Les règlements particuliers des compétitions comportant une phase de qualification et des phases finales peuvent prévoir des restrictions particulières de participation de joueurs à ces dernières, en fonction du nombre de rencontres effectuées lors de la phase de qualification.

5.2.2.3 Blessure prolongée

Sur dérogation du Comité de Roller Hockey, tout joueur senior présentant un certificat médical d'interruption totale de pratique sportive d'une durée supérieure à 30 jours et ne bénéficiant pas de sa qualification pour une compétition pour cause de participation réglementée peut participer au maximum à 2 rencontres en compétition de catégorie de niveau inférieure. Cette demande de dérogation ne peut être formulée pour aucune rencontre de phase finale d'une compétition.

¹ Règlement intérieur de la FFRS Article 10 – Délivrance des licences – 1. Généralités

² Règlement médical de la FFRS – Chapitre III – Articles 8 et 9

5.2.2.4 Équipes multiples

- A. Sauf dérogation prévue dans le règlement particulier, un club ne peut être représenté dans une compétition que par une seule équipe..
- B. Lorsque le règlement particulier prévoit qu'un club puisse être représenté par plusieurs équipes, tout club engageant plusieurs équipes doit établir et transmettre au plus tard 10 jours avant le début de la compétition une liste de 6 joueurs (joueuses) par équipe engagée.
- C. Ces joueurs (joueuses) ne peuvent participer qu'aux rencontres de l'équipe pour laquelle ils figurent sur cette liste. Lors des phases finales, l'élimination d'une équipe met fin à cette restriction.

5.2.3 Mutations et prêts

- A. Les mutations et prêts sont soumis aux conditions générales stipulées dans le règlement intérieur de la FFRS.³
- B. En fin de saison sportive :
 - les licenciés des catégories jeunesse peuvent prendre librement leur licence pour la saison sportive suivante sans procédure de mutation ; ceux-ci doivent être à jour de leurs obligations financières et matérielles auprès de l'association quittée.
 - Les licenciés des catégories seniors doivent faire une demande de mutation.
- C. Pendant la saison sportive, toute mutation ou prêt d'un licencié doit faire l'objet d'une demande.
- D. La période "normale" de mutation et la période de prêt s'étendent jusqu'au 31 décembre de la saison en cours.
- E. Passé ce délai, aucune demande de mutation, hors les cas particuliers prévus au règlement intérieur de la FFRS, ou de prêt n'est acceptée.⁴
- F. Par dérogation à la règle ci-dessus, il n'est pas fixé de date limite pour les prêts accordés dans le cas particulier du développement de la pratique féminine.⁵
- G. Toute mutation ou tout prêt demandé dans les règles et accepté permet à un joueur de participer aux compétitions avec sa nouvelle association, qu'il ait déjà participé à des rencontres officielles ou non.

5.2.4 Sur-classements

- A. Les années de naissance correspondant à chaque catégorie d'âge pour la pratique du RILH figurent en **Annexe 2** des règlements particuliers.
- B. Le simple surclassement est autorisé à tout licencié, muni d'une autorisation médicale et d'une autorisation parentale écrite pour les mineurs, lui permettant d'évoluer dans la catégorie immédiatement supérieure.⁶
- C. Le surclassement "supérieur" est autorisé à tout licencié de la catégorie cadet 2^{ème} année, muni d'une autorisation parentale et répondant aux modalités spécifiées dans le règlement médical de la FFRS, lui permettant d'évoluer dans les catégories junior et senior.⁷
- D. Le double surclassement est autorisé à toute licenciée de la catégorie cadette 1^{ère} année, munie d'une autorisation parentale et répondant aux modalités spécifiées dans le règlement médical de la FFRS, lui permettant d'évoluer dans les catégories junior et senior.⁸

5.2.5 Mixité

- A. Les équipes mixtes pour les catégories d'âge de poussins à juniors sont autorisées sans conditions particulières. Le simple surclassement est autorisé.
- B. Les équipes mixtes pour les catégories seniors sont autorisées dans les championnats régionaux, qu'ils soient de loisir ou de compétition. Le simple surclassement et le surclassement supérieur sont autorisés.

³ Règlement intérieur de la FFRS Article 12 – Mutations – Article 13 – Conventions de prêts d'athlètes

⁴ Règlement intérieur de la FFRS Article 12 – Mutations - Mutations en dehors de la période « normale » fixée par le règlement sportif – 2.

⁵ Règlement intérieur de la FFRS – Article 13 – Conventions de prêt d'athlète – Cas particulier

⁶ Règlement médical de la FFRS – Chapitre III – Article 10 – 6.a)

⁷ Règlement médical de la FFRS – Chapitre III – Articles 10 – 6.b)

⁸ Règlement médical de la FFRS – Chapitre III – Article 10 – 6.c)

Roller Hockey - Règlement sportif des compétitions

Partie 1 – Règlement général

- C. Les équipes mixtes ne sont pas autorisées dans les championnats de France seniors masculin et féminin.
- D. Les conditions particulières de prêt dans le cadre de la mixité sont précisées dans le règlement intérieur de la FFRS.⁹

5.2.6 Participation de joueurs étrangers

- A. La participation de joueurs ressortissants de l'Union Européenne n'est pas limitée.
- B. La participation de joueurs étrangers venant de pays hors Union Européenne est limitée à 2 joueurs par équipe et par rencontre.
- C. Liste des pays étrangers membres de l'Union Européenne : Allemagne, Autriche, Belgique, Bulgarie, Chypre, Danemark, Espagne, Estonie, Finlande, Grèce, Hongrie, Irlande, Italie, Lettonie, Lituanie, Luxembourg, Malte, Pays Bas, Pologne, Portugal, Roumanie, Royaume Uni, Slovaquie, Slovénie, Suède et République Tchèque.

5.3 Formules des compétitions

5.3.1 Compétitions en matchs simples

Les compétitions en matchs simples consistent en des rencontres jouées sur terrain neutre ou chez l'un des participants.

5.3.2 Compétitions en matchs aller-et-retour

Les compétitions en matchs aller-et-retour consistent en ce que toutes les équipes participantes se rencontrent, une fois à domicile et une fois chez chaque autre participant

5.3.3 Compétitions en plateaux

Les compétitions en plateaux consistent en des regroupements d'équipes qui se rencontrent en un lieu unique suivant une formule définie dans le règlement particulier de la compétition.

5.3.4 Compétitions combinées

Les compétitions combinées marient plusieurs formules énoncées ci avant.

5.4 Constitution et conclusion des rencontres

5.4.1 Déroulement normal

- A. Une rencontre est constituée de 2 périodes d'égale durée entrecoupées d'une période de repos. Le décompte du temps est réalisé en ne prenant compte que le temps effectif de jeu.
- B. Lors de rencontres où la désignation d'un vainqueur n'est pas nécessaire, le match se termine à la fin de la 2ème période, même en cas d'égalité.
- C. Dans le cas où la désignation d'un vainqueur est nécessaire, une prolongation en mort subite de 5 minutes est jouée. Si aucun vainqueur ne peut être désigné à l'issue de cette prolongation, une série de 5 tirs de pénalités est effectué, chaque équipe présentant un joueur de champ différent alternativement. Si l'égalité persiste, selon la même méthode, des tirs de pénalité en mort subite à égalité de nombre de tentatives seront réalisés. Lorsque tous les joueurs de champ ont tenté un tir et que les équipes ne sont pas départagées, la procédure continue en reprenant l'ordre initial de passage des joueurs. A cet effet, la liste intégrale d'ordre de passage des joueurs de chaque équipe doit être fournie aux arbitres avant le début de la procédure.

5.4.2 Arrêt anticipé

Si un match est arrêté et que la cause de l'arrêt n'est pas liée à l'une ou l'autre des équipes (cas non prévu par le règlement), un arrêt de la rencontre de 30 minutes maximum est accordé entre le début de l'arrêt et la reprise possible. Au delà de ce temps, un rapport doit être rédigé, la rencontre est arrêtée et le résultat est établi conformément aux principes suivants :

⁹ Règlement intérieur de la FFRS – Article 13 –Conventions de prêt d'athlète – Cas particulier

Roller Hockey - Règlement sportif des compétitions

Partie 1 – Règlement général

- Si le match est arrêté lors de la première période, le match est à rejouer.
- Si le match est arrêté entre 50% et 74,99% du temps de jeu et que l'écart de but entre les équipes, est supérieur strictement à 6 buts, le résultat du match est entériné. Dans le cas contraire, le match est à rejouer.
- Si le match est arrêté entre 75% et 89,99% du temps de jeu et que l'écart de but entre les équipes, est supérieur strictement à 5 buts, le résultat du match est entériné. Dans le cas contraire, le match est à rejouer.
- Si le match est arrêté entre 90% et 99,99% et que l'écart de but entre les équipes est supérieur strictement à 4 buts, le résultat du match est entériné. Dans le cas contraire, le match est à rejouer.

6 INFRASTRUCTURES

6.1 Dispositions techniques

- A. La piste, les cages de but, le marquage au sol et plus généralement les infrastructures destinées à la pratique du RILH des clubs participant aux Championnats de France, ainsi que celles des organisateurs des compétitions nationales officielles doivent être conformes aux directives internationales établies par la FIRS. Elles doivent présenter des caractéristiques répondant aux dispositions spécifiées en **Annexe B**.
- B. Chaque association engagée dans une compétition doit disposer d'installations sportives qualifiées pour celle-ci. (**Annexe C**)
- C. Des dérogations peuvent être accordées aux clubs évoluant dans le championnat de France "senior" Nationale 3 ou dans les compétitions régionales officielles.
- D. Les associations ne disposant pas en propre d'installations répondant au mieux aux caractéristiques demandées peuvent proposer une salle extérieure ou, dans le cas de compétitions en match aller-et-retour, jouer le match retour chez le même adversaire avec les mêmes prérogatives et obligations que le club local.

6.2 Équipements sanitaires

6.2.1 Vestiaires des équipes

- A. L'enceinte sportive doit comporter au minimum deux vestiaires destinés aux équipes, pouvant accueillir chacun 16 personnes, munis de douches fournissant de l'eau chaude et dont l'accès soit indépendant de la piste.
- B. L'utilisation de vestiaires séparés pour les garçons et les filles est obligatoire pour toutes les catégories. Si l'installation sportive ne possède pas suffisamment de vestiaires pour satisfaire à cette disposition, ces derniers devront être utilisés alternativement.

6.2.2 Vestiaire des arbitres

L'enceinte sportive doit comporter un vestiaire muni d'une douche fournissant de l'eau chaude et pouvant accueillir 2 personnes.

6.2.3 Sanitaires

- A. L'enceinte sportive doit comporter des sanitaires réservés aux participants et accessibles directement depuis les vestiaires.
- B. Les sanitaires destinés au public doivent être séparés et en dehors de tout contact avec les participants.

6.2.4 État des équipements sanitaires

Les équipements sanitaires doivent être équipés, en état de fonctionnement et de propreté satisfaisants en regard de leur usage de destination.

6.2.5 Équipements médicaux et accès aux soins

- A. L'enceinte sportive doit comporter un local d'infirmerie équipé d'un brancard, d'une table de soins, d'un lavabo avec eau chaude et d'une pharmacie garnie du matériel de 1^{ère} urgence.
- B. Un poste téléphonique libre d'accès doit être disponible à tout moment.

6.3 Dispositions annexes

6.4 Éclairage

L'enceinte sportive doit disposer d'un système d'éclairage de la piste respectant les dispositions légales de normalisation de l'éclairage des salles sportives

6.4.1 Chauffage

L'enceinte sportive doit disposer d'un système de chauffage permettant d'obtenir une température minimale de 18° dans les vestiaires et les locaux médicaux et de 15° sur la piste.

TITRE II – ÉQUIPES ET OFFICIELS DE MATCH

7 ÉQUIPES

7.1 Effectif des équipes

7.1.1 Joueurs

- A. Sauf dérogation prévue dans le règlement particulier de la compétition, l'effectif minimum d'une équipe est fixé à 8 joueurs plus un gardien de but.
- B. L'effectif maximum d'une équipe est fixé à 14 joueurs plus deux gardiens de but.

7.1.2 Officiels d'équipe

- A. Sauf dérogation prévue dans le règlement particulier de la compétition, la présence d'un officiel d'équipe au minimum est exigée. Le nombre maximum d'officiels d'équipe est fixé à 6.
- B. Lorsque la présence d'un officiel d'équipe n'est pas exigée et en l'absence de celui-ci, le capitaine de l'équipe endosse le rôle administratif qui lui est normalement dévolu.

Note : Des dispositions particulières autorisant l'accès des licenciés mineurs aux fonctions d'officiels d'équipe et d'officiels de match sont précisées en Annexe D.

7.1.3 Capitaine et assistants d'équipe

- A. Chaque équipe doit désigner un capitaine et jusqu'à 3 assistants.
- B. Un gardien de but ne peut être désigné en tant que capitaine ou assistant.

7.2 Équipements des joueurs

7.2.1 Généralités

- A. Les équipements des joueurs utilisés pour la pratique du RILH doivent être conformes aux directives internationales éditées par la FIRS.
- B. Tout joueur n'est autorisé à pénétrer sur la piste qu'avec un équipement conforme.

7.2.2 Crosses

- A. Les crosses des joueurs doivent être en bois, aluminium, matière plastique ou composite. La palette ne peut être en aluminium. Les crosses ne doivent présenter aucune partie saillante et, si le manche est creux, un manchon de terminaison prévu à cet effet doit être présent.
- B. Pour les joueurs, la longueur d'une palette est limitée à 32 cm, la largeur devant être comprise entre 5 et 9 cm.
- C. Pour les gardiens, la longueur d'une palette est limitée à 39 cm, sa largeur à 13 cm, sauf pour la partie coudée au niveau du talon pour laquelle une largeur de 14 cm est autorisée.

7.2.3 Patins

- A. L'utilisation de patins en ligne à 3 ou 4 roues est obligatoire. L'utilisation de patins à 5 roues spécifiques au poste de gardien de but est autorisée, à la condition que les roues ne dépassent pas du chausson à l'avant comme l'arrière du patin.
- B. Tous les emplacements prévus pour recevoir une roue devront en être pourvus. Les vis et essieux devront être sur le même plan que le châssis.

7.2.4 Équipements de protection

- A. Les joueurs, à l'exception des gardiens de but, doivent porter des jambières, des coudières, des gants, un casque et selon le cas une coquille ou une protection pelvienne.

Roller Hockey - Règlement sportif des compétitions

Partie 1 – Règlement général

- B. Les gardiens de but doivent porter des bottes, une culotte, un plastron ajusté à l'abdomen et aux bras, des gants, un masque de protection et selon le cas une coquille ou une protection pelvienne. La grille du masque de protection ne doit pas permettre le passage d'une palette de crosse de joueur, soit un gabarit d'écartement maximum de 5 cm mesurable en tout point.
- C. Les joueurs de catégories jeunesse, même évoluant en compétition de catégorie senior, doivent porter une protection faciale intégrale.
- D. Les joueurs de catégorie senior nés en 1988 ou postérieurement doivent porter
 - soit une protection faciale intégrale, soit une protection faciale partielle (demi visière, la demi grille est interdite) et un protège dents pour les seniors masculins.
 - une protection faciale intégrale pour les seniors féminines.
- E. Les casques des joueurs doivent être attachés au moyen d'une jugulaire ajustée (ne permettant pas d'être enlevée sans être déclipée). Toute jugulaire autre que celle prévue initialement (ruban adhésif, tape,...) est interdite. Les protections faciales doivent être solidaires du casque et fixes (en position fermée).
- F. Les coques de protection du coude en plastique nu ne sont pas autorisées. Ces coques doivent être revêtues de mousse et de tissu. Seuls les modèles de coudières satisfaisant à ces dispositions sont autorisés.
- G. Aucune partie d'un gant ne doit être coupée, laissant ainsi possible l'utilisation directe de doigts du joueur.
- H. Le port du plastron est autorisé mais celui d'épaulières à coques rigides interdit.
- I. Les joueurs de sexe féminin, à partir de la catégorie minime doivent porter un plastron de protection thoracique.
- J. A l'exception des gants (bouclier et gant d'attrape) et de la crosse, l'équipement du gardien de but est destiné exclusivement à sa protection et ne doit comporter aucun accessoire ou dispositif propre à lui apporter une aide à l'arrêt du palet.
- K. Les protections abdominales ou étendues aux cuisses dépassant de la culotte sont prohibées.
- L. Chaque botte ne peut excéder trente centimètre de large à l'état neuf, mesurée sur le gardien de but, et ne doit être altérée d'aucune façon.
- M. Le bouclier ne doit pas excéder vingt centimètres de large et quarante centimètres de longueur.
- N. Le gant d'attrape ne doit pas excéder les mesures suivantes :
 - Périmètre interne du gant : 48 cm,
 - Périmètre total du gant : 122 cm,
 - Protection interne de l'avant bras : 23 cm de long et 11,5 cm de large,
 - Longueur en tout point mesurée depuis l'angle interne de la protection d'avant bras : 41 cm.

De plus, ce gant ne doit pas disposer de cordon ou sangle reliant le pouce et l'index ni de poche excédant la quantité de matériau nécessaire à remplir l'espace entre ces deux doigts lorsqu'ils sont complètement écartés et étendus.

7.2.5 Homologation des équipements de protection

Les casques et protections faciales des joueurs et des arbitres ainsi que les masques de protection des gardiens de but doivent être

- conformes aux dispositions de la Directive Européenne relative aux équipements de protection Individuelle (Directive 89/686/CEE)
- munis du marquage CE attestant leur conformité à la norme NF EN ISO 10256 "Protections de tête et de visage destinées à être utilisées en hockey sur glace"

7.2.6 Port des équipements de protection

Tous les équipements de protection, excepté les gants, casques et les bottes de gardiens de but doivent être portés sous la tenue.

7.2.7 Équipements dangereux

- A. Les protections ou dispositifs métalliques ou de matériau similaire propres à causer des blessures aux joueurs sont interdits.
- B. Les protections d'origine médicale constituées, même partiellement, d'un matériau rigide telles que plâtres, attelles ou (prothèses... à voir) ne sont pas autorisées, à l'exception des dispositifs maxillo-faciaux portés sous une protection faciale intégrale.
- C. Les joueurs porteurs de lunettes doivent être munis d'une protection faciale intégrale. Une dérogation à cette règle est accordée aux porteurs de lunettes spécifiques à la pratique d'un sport et dont les verres et les montures sont en matière plastique, sur présentation d'un certificat de conformité.
- D. Le port d'accessoires tels que montres, bijoux et piercings est interdit.

7.2.8 Tenues

- A. Les tenues des joueurs sont constituées de maillots identiques à manches longues et de pantalons longs. Les maillots doivent recouvrir les équipements de protection et être portés par-dessus le pantalon.
- B. Les numéros des joueurs doivent figurer sur le dos du maillot, doivent être compris entre 0 et 99 et mesurer entre 20 et 25 cm de hauteur. Ils doivent également être de couleur contrastée avec celle du maillot. 2 maillots d'une même équipe ne peuvent arborer des numéros identiques, même l'un précédé d'un 0 et l'autre non.
- C. Les capitaines et assistants d'équipes doivent porter la lettre C ou A suivant leur fonction, sur le maillot et au niveau de la poitrine. Ce marquage doit être de couleur contrastée avec celle du maillot.
- D. Les maillots des gardiens de but doivent être identiques à ceux de leurs coéquipiers et portés au dessus des équipements de protection.
- E. Les dimensions des maillots des gardiens de but ne peuvent excéder les dimensions suivantes, mesurées vêtement mis à plat :
 - Largeur totale à la base du maillot : 76 cm,
 - Largeur totale sous l'emmanchure : 73,5 cm
 - Largeur d'une manche au niveau de l'emmanchure : 39,5 cm,
 - Largeur d'une manche au niveau du coude : 39,5 cm,
 - Largeur d'une manche au niveau du poignet : 23 cm,
- F. Le capitaine d'une équipe peut demander à l'arbitre, lors d'un arrêt de jeu, de procéder à une vérification de mesure d'équipement d'un participant adverse. Une seule demande par arrêt de jeu est autorisée.

7.2.9 Dotation et couleur des tenues

- A. Chaque équipe engagée dans une compétition doit avoir à disposition 2 jeux de maillots de couleurs différentes et contrastées, l'une claire et l'autre foncée. La couleur de base de chaque jeu de maillot doit couvrir au minimum 80% de la surface du modèle.
- B. Si, selon le jugement de l'arbitre, les équipes qui se rencontrent se présentent avec des maillots de couleurs trop proches pour permettre un bon déroulement de la rencontre, l'équipe désignée comme visiteuse doit revêtir son 2ème jeu de maillots.

7.3 Palet

7.3.1 Spécifications

- A. Le palet est constitué d'un cylindre en matière plastique, ayant les caractéristiques suivantes :
 - Diamètre compris entre 70 et 80 mm,
 - Hauteur comprise entre 22 et 26 mm,
 - Poids compris entre 80 et 120 gr.
- B. Le palet peut être muni, sur les faces planes, de galets en matière plastique n'excédant pas 2 mm de hauteur permettant d'accroître ses facultés de glisse.

7.3.2 Choix et usage du palet

- A. Chaque équipe dispose de son propre lot de palets pour l'échauffement. A sa discrétion, l'organisateur peut fournir des palets aux équipes à l'échauffement suivant ses propres modalités.
- B. Lorsque plusieurs modèles de palets sont disponibles, l'arbitre, en relation avec chaque capitaine d'équipe, choisit le modèle le plus adapté à la surface de jeu en termes de glisse, de tenue à plat et de couleur.
- C. Les équipes, par l'intermédiaire de leurs capitaines, ont la faculté de demander unanimement l'utilisation d'un palet différent pour chaque période, auquel cas le palet proposé par l'équipe visiteuse est utilisé en 1ère période et celui proposé par l'équipe recevant en 2ème période et en cas de prolongation.

8 OFFICIELS DE MATCH

8.1 Arbitres

8.1.1 Généralités

- A. Toute rencontre en compétition doit être arbitrée par 2 arbitres qualifiés pour la diriger. Les deux arbitres ont les mêmes prérogatives, quel que soit leur niveau de compétence. En cas d'indisponibilité d'arbitres qualifiés, seul le Comité de Roller Hockey peut faire appel à des arbitres de qualification inférieure, sauf application des alinéas D et E de la présente règle. Toute rencontre amicale doit être arbitrée par 2 arbitres officiels.
- B. Les arbitres licenciés en catégories jeunesse ne peuvent officier que pour des rencontres de catégories d'âge inférieures à la leur.
- C. Lorsqu'un seul arbitre se présente pour la rencontre, le cas échéant, le Comité de Roller Hockey nomme un remplaçant. En cas d'impossibilité ou de délégation de cette charge, l'arbitre présent mandate l'organisateur de la rencontre pour nommer un arbitre. A défaut, l'arbitre présent peut officier seul, à sa convenance.
- D. Lorsqu'aucun arbitre ne se présente pour la rencontre, le cas échéant, le Comité de Roller Hockey nomme des remplaçants. En cas d'impossibilité ou de délégation de cette charge, chaque équipe doit fournir un arbitre parmi les joueurs inscrits sur la feuille de match. Dans ce cas, le nombre minimum de joueurs requis pour la rencontre est diminué d'une unité. Aucune indemnité de match n'est alors perçue.
- E. Aucun arbitre officiant sur une manifestation ne peut prendre part à une rencontre de cette manifestation en qualité de joueur, gardien de but ou officiel d'équipe.
- F. Toute rencontre ne respectant pas les dispositions ci-avant énoncées fait l'objet d'éventuelles poursuites disciplinaires.

8.1.2 Rôle et responsabilité des arbitres

- A. Les arbitres d'une rencontre sont les représentants officiels du Comité de Roller Hockey lors d'une rencontre. Ils ont la responsabilité du déroulement du match suivant les règlements fédéraux. Ils ont le plein contrôle des participants et autres officiels du match sur et hors de la piste.
- B. Ils contrôlent les infrastructures, la feuille de match, les licences et les tenues des équipes avant le match.
- C. Ils prennent les décisions concernant toute situation de jeu sous leur seule responsabilité.
- D. Ils annoncent les décisions concernant les buts au marqueur officiel.
- E. Ils annoncent les décisions concernant les pénalités aux fautifs et au marqueur officiel.
- F. Ils ont seuls autorité pour arrêter une rencontre avant son terme prévu.
- G. Ils vérifient, le cas échéant complètent ou corrigent la feuille de match et s'assurent de sa clôture suivant les dispositions réglementaires.

8.2 Marqueur, Chronométreur, Chronométreur des pénalités

8.2.1 Généralités

- A. Les marqueur, chronométreur et chronométreur des pénalités officiels sont placés sous l'autorité des arbitres de la rencontre.
- B. Ils doivent être majeurs, licenciés auprès de la FFRS et titulaires du diplôme d'officiel de match de RILH..

Roller Hockey - Règlement sportif des compétitions

Partie 1 – Règlement général

- C. Ils sont tenus à une stricte neutralité pendant toute la durée du match et sont soumis aux mêmes règles de discipline que les officiels d'équipe.

Note : Des dispositions particulières autorisant l'accès des licenciés mineurs aux fonctions d'officiels d'équipe et d'officiels de match sont précisées en Annexe D.

8.2.2 Marqueur officiel

- A. Le marqueur officiel est responsable de la tenue de la feuille de match. Il est le seul habilité à la remplir.
- B. Le marqueur officiel inscrit sur la feuille de match la composition des équipes suivant la liste fournie par chaque officiel d'équipe, ainsi que les informations générales et les officiels du match.
- C. Pendant le match, le marqueur officiel inscrit les informations transmises par les arbitres.
- D. A la fin du match, le marqueur officiel fait signer la feuille de match à chaque capitaine et aux officiels du match puis la transmet aux arbitres.
- E. Le marqueur officiel doit informer l'arbitre de toute anomalie constatée ou information relative au match en rapport avec les règles de jeu ou la réglementation sportive, en particulier concernant le cumul de pénalités par un même joueur induisant une pénalité additionnelle.
- F. Lorsqu'un système de sonorisation est à sa disposition, le marqueur officiel annonce les buts, les buteurs et les assistants, ainsi que les pénalités infligées et les fins de pénalités.

8.2.3 Chronométrateur officiel

- A. Le chronométrateur officiel est responsable du décompte du temps de jeu et de pause.
- B. Le chronométrateur officiel transmet les temps de jeu au marqueur officiel lorsque ce dernier en fait la demande.
- C. Le chronométrateur officiel indique aux arbitres les débuts de période, le moment où il reste 2 minutes à jouer dans chaque période de jeu régulier ou de prolongation, les fins de temps mort et tout ce qui est relatif au décompte du temps.

8.2.4 Chronométrateur des pénalités

- A. Le chronométrateur des pénalités est responsable du décompte du temps de pénalité escompté par chaque joueur, et informe du temps restant chaque joueur sur demande de ce dernier.
- B. Lorsqu'un joueur pénalisé quitte le banc des pénalités avant que son temps de pénalité n'ait expiré ou de toute autre façon illégale, le chronométrateur des pénalités note le temps et le signale à l'arbitre dès que possible.
- C. Dans le cas où il n'y a pas de chronométrateur des pénalités, le chronométrateur officiel s'acquitte de cette fonction.

8.3 Juges de but

- A. La présence de juges de but est facultative, à l'initiative exclusive du Comité de Roller Hockey.
- B. Les juges de but doivent être licenciés auprès de la FFRS. Ils sont chargés d'aider l'arbitre concernant la validité des buts et certaines règles particulières à la cage et au gardien de but.
- C. Ils ne doivent faire partie d'aucune équipe engagée dans la compétition concernée et ne doivent pas être remplacés en cours de match, sauf à l'initiative des arbitres en cas de partialité constatée.
- D. Chaque juge de but doit se tenir positionné dans un espace désigné, derrière la cage de but et en dehors de la piste. Avant le début de chaque période, il vérifie le bon état des filets des cages de but.
- E. Dans le cas où un but est revendiqué par une équipe, le juge de but doit décider si le palet est bien passé entre les poteaux et a complètement traversé la ligne de but. Il prend en compte la position correcte de la cage de but et la légalité de la présence éventuelle de joueur(s) dans la zone de but. Leur décision est simplement « but » ou « pas but ». Si la décision est « but », il lève les bras au dessus de la tête.
- F. Le juge de but doit lever un bras lorsque le palet n'est plus jouable suite à son gel par le gardien de but. Il doit également écartier les bras à l'horizontale lorsqu'un tir est adressé au gardien de but sans que le but ne soit marqué.

Roller Hockey - Règlement sportif des compétitions
Partie 1 – Règlement général

- G. Le juge de but doit comptabiliser les arrêts du gardien de but. On considère un arrêt lorsqu'une action conduit à un but sans l'intervention du gardien de but.

TITRE III – RÈGLES DU JEU

9 DÉROULEMENT DES RENCONTRES

9.1 Chronologie

9.1.1 Jour et heure des rencontres

- A. Les jours de tenue des rencontres sont indiqués au calendrier officiel des compétitions.
- B. Les plages horaires de tenue des rencontres sont indiquées au règlement particulier de chaque compétition.

9.1.2 Temps d'échauffement

Le temps d'échauffement minimum pour chaque rencontre est fixé de la façon suivante :

- Durée réglementaire de la rencontre inférieure ou égale à 2 x 20 minutes : 10 minutes
- Durée réglementaire de la rencontre supérieure à 2 x 20 minutes : 20 minutes

9.1.3 Temps de jeu

- A. Les temps de jeu des rencontres sont définis comme indiqué ci-dessous :
 - Catégorie senior :
 - o Rencontre isolée : 2 x 25 minutes
 - o Rencontre en plateau : 2 x 20 minutes
 - Catégories cadet et junior :
 - o Rencontre isolée : 2 x 20 minutes
 - o Rencontre en plateau : 2 x 18 minutes
 - Catégories benjamin et minime :
 - o Rencontre isolée : 2 x 18 minutes
 - o Rencontre en plateau : 2 x 16 minutes
 - Catégorie poussin :
 - o Rencontre isolée : 2 x 15 minutes
 - o Rencontre en plateau : 2 x 13 minutes
- B. Le temps de jeu à considérer pour une rencontre amenant à un titre national est toujours celui d'une rencontre isolée.

9.1.4 Temps de repos

- A. Les temps de repos entre chaque période d'une rencontre sont définis comme indiqués ci-dessous :
 - Rencontre d'une durée de 2 x 25 minutes : 10 minutes
 - Rencontre d'une durée inférieure à 2 x 25 minutes : 5 minutes

Note. : En cas de prolongation, un temps de repos de 2 minutes est respecté entre la 2^{ème} période de jeu et la période de prolongation.

- B. Les temps de repos entre chaque rencontre pour un même joueur lors d'une phase de compétition en plateau sont définis comme indiqués ci-dessous :
 - Pour les rencontres de catégories poussins, benjamins et minimes : 1 heure
 - Pour les rencontres de catégories cadets, juniors et seniors : 2 heures

Note : Le temps de repos est à considérer de la fin effective d'une rencontre au début de l'échauffement de la suivante.

Roller Hockey - Règlement sportif des compétitions

Partie 1 – Règlement général

C. Lors de la période de repos, aucun joueur n'est autorisé à demeurer sur la piste.

9.2 Vérifications préliminaires

9.2.1 Conformité des Infrastructures

Avant le déroulement de toute rencontre, les arbitres s'assurent de la conformité et du bon état des équipements par une inspection et auprès de l'organisateur de la rencontre.

9.2.2 Effectif des équipes

- A. 45 minutes avant le coup d'envoi du match, les officiels d'équipe sont tenus de communiquer au marqueur officiel une liste signée comportant la composition de leur équipe, les numéros de maillot des joueurs, l'identité du capitaine et des assistants, accompagnée des licences et du listing à jour des adhérents, établi à partir du logiciel informatique de saisie des licences de la fédération.
- B. 30 minutes avant le coup d'envoi du match, l'accès de la piste est permis aux équipes pour l'échauffement. A cet instant, le marqueur officiel transmet la feuille de match entièrement rédigée aux arbitres pour vérification et leur signaler toute infraction éventuelle constatée.
- C. Les arbitres vérifient que les effectifs des équipes satisfont aux nombre minimum de joueurs, gardiens de but et officiels d'équipe conformément au 7.1 ci-dessus.
- D. Les effectifs des équipes sont déterminés avant le coup d'envoi de la rencontre. Une fois ce dernier donné, aucune modification n'est possible.

9.2.3 Rapport officiel de match

- A. Les arbitres vérifient la conformité du rapport officiel de match.
- B. Chaque participant ne peut être inscrit qu'à une seule fonction : arbitre, marqueur, chronométreur, joueur ou officiel d'équipe,
- C. Dans le cas où le rôle de l'officiel d'équipe est assuré par le capitaine, la case correspondante de la feuille de match n'est pas renseignée.

9.2.4 Qualification des participants

- A. Les arbitres procèdent à la vérification de la qualification des participants à la rencontre, dont la responsabilité revient au club.
- B. Cette vérification est basée sur la présentation des licences des participants, comportant leur photographie et, le cas échéant, des attestations de prêts.
- C. Les points suivants sont à vérifier :
 - Club
 - Nom, prénom, sexe et N° de licence
 - Période de validité de la licence
 - Catégorie d'âge et sur classement éventuel
 - Ligne de certificat médical renseignée par « OUI » pour les joueurs
 - Dates de validité des attestations de prêt
- D. Lorsque la ligne "certificat médical" n'est pas renseignée ou qu'un surclassement n'est pas porté sur la licence, un certificat médical autorisant la pratique en compétition, si nécessaire dans la catégorie supérieure, doit être présenté.

9.2.5 Défaut de présentation de licence

- A. Lorsque la licence d'un participant ne peut être présentée ou qu'elle ne comporte pas de photographie, celui-ci doit présenter une attestation de licence accompagnée de l'autorisation parentale pour les mineurs ainsi qu'une pièce d'identité officielle supportant sa photographie (carte d'identité, permis de conduire ou passeport), à défaut il n'est pas autorisé à participer à la rencontre.

Roller Hockey - Règlement sportif des compétitions

Partie 1 – Règlement général

- B. En cas de défaut de présentation de licence et même en présence d'un document justifiant la prise de licence d'un participant, le N° de licence de ce dernier ne doit en aucun cas être porté sur le rapport officiel de match.
- C. Un contrôle de la validité des licences non présentées est effectué par le responsable de la compétition dès réception du rapport officiel de match..

9.3 Règles générales d'arbitrage

9.3.1 Engagements

- A. L'échauffement des équipes se termine 5 minutes avant le coup d'envoi.
- B. Pour pouvoir débiter la rencontre, l'effectif minimum requis doit être physiquement présent. Tous les joueurs et les gardiens de but doivent être équipés conformément à leur inscription sur le rapport officiel de match.
- C. Après une éventuelle présentation des participants, les arbitres procèdent au coup d'envoi de la rencontre. Chaque période débute par un engagement sur le point d'engagement central de la piste.
- D. Chaque équipe doit présenter le nombre correct de joueurs sur la piste à chaque fois que l'arbitre effectue un engagement. L'équipe des visiteurs est la première à placer les joueurs pour recommencer le jeu.
- E. Les joueurs positionnés pour l'engagement doivent se tenir dans leur camp (partie de la piste comprise entre leur cage de but et la ligne transversale à la piste passant par le point d'engagement) face à leur adversaire et à une distance minimum de ceux-ci d'1,5 m avec la palette de la crosse touchant le sol.
- F. Les crosses des deux joueurs qui disputent l'engagement doivent avoir la palette qui touche le sol et être alignées face à face de chaque côté du point d'engagement. Tous les autres joueurs doivent se trouver à l'extérieur du cercle dans lequel les joueurs à l'engagement se disputent ce dernier, et se tenir sur le même axe transversal que leur coéquipier disputant l'engagement ou en retrait vers leur camp.
- G. Si, après avertissement de l'arbitre, un des joueurs à l'engagement tarde à se positionner correctement face à son adversaire, l'arbitre doit le remplacer par un autre joueur sur le terrain. Si cet autre joueur tarde à prendre place correctement, l'arbitre doit infliger une pénalité mineure pour retard de jeu au joueur fautif.
- H. Pendant un engagement effectué à n'importe quel endroit de la piste, un joueur n'a pas le droit de toucher un adversaire, avec le corps ou avec les crosses, excepté après engagement pour s'approprier le palet. En cas d'infraction, l'arbitre doit infliger une pénalité mineure pour retard de jeu au joueur fautif.
- I. L'arbitre n'est pas tenu d'attendre les joueurs pour procéder à l'engagement. Il appartient aux joueurs de se rendre au point d'engagement dans le délai prévu. Si l'une des équipes est alignée alors que l'autre n'est pas en position, l'arbitre peut engager le jeu en jetant le palet.
- J. Lorsqu'une infraction est commise par un joueur, dans sa zone offensive, l'engagement suivant est effectué au point d'engagement central.
- K. Lorsqu'une infraction est commise par un joueur, dans sa zone défensive, l'engagement suivant est effectué au point d'engagement le plus proche dans la zone de défense de l'équipe fautive.
- L. Lorsqu'une infraction est commise par des joueurs des deux équipes, l'engagement suivant est effectué au point d'engagement le plus proche de l'endroit où le jeu a été arrêté.
- M. Lorsqu'une règle prévoit un engagement au point le plus proche de l'action concernée, cela indique un engagement au niveau de cette action, sur une ligne imaginaire reliant les deux points d'engagement situé du même côté longitudinal de la piste.
- A. Lorsqu'un but est marqué par une déviation du palet par l'arbitre directement dans la cage, l'engagement suivant est effectué à l'un des deux points d'engagement de cette zone.

9.3.2 Temps morts

- A. Un temps mort peut être demandé uniquement par le capitaine d'une équipe ou le dernier joueur en possession du palet, une fois que l'arbitre a sifflé un arrêt de jeu. L'engagement suivant est effectué à l'endroit où celui-ci aurait dû avoir lieu avant le temps mort.
- B. Il est accordé à chaque équipe un temps mort d'une minute par période. L'arbitre peut également décider d'un temps mort à tout moment du match.
- C. Pendant un temps mort, les équipes doivent retourner sur le banc des joueurs. A l'issue du temps mort, les équipes doivent se mettre en place pour l'engagement



- D. Il n'y a pas de temps morts pendant des prolongations.
- E. Toute infraction à cette règle se traduit par une pénalité mineure pour retard de jeu.

9.3.3 Changement des joueurs

- A. Pendant le jeu, chacune des équipes ne peut avoir plus de 5 joueurs, y compris le gardien de but, évoluant en même temps sur la piste.
- B. Les joueurs peuvent être remplacés à tout moment du jeu par des coéquipiers présents sur le banc de l'équipe, à condition que les joueurs quittant le terrain se trouvent à moins de 3 mètres de leur banc avant que leurs remplaçants entrent en jeu.
- C. Une équipe est autorisée à faire sortir son gardien de but de la piste et le remplacer par un joueur de champ, mais ce dernier n'a pas les privilèges du gardien de but.
- D. Lorsqu'un gardien de but quitte sa zone et se dirige vers son banc pour une substitution, il doit se trouver à moins de 3 m de celui-ci avant que son remplaçant puisse entrer en jeu.
- E. Un joueur qui est au banc de pénalités et doit être remplacé à l'expiration de sa pénalité, doit d'abord regagner la piste et ensuite se rendre à son banc d'équipe avant d'être remplacé.
- F. Pour les changements de joueurs pendant les arrêts de jeu, l'arbitre qui n'effectue pas l'engagement suivant se positionne normalement et accorde un délai de 5 secondes pour le cas où l'équipe des visiteurs voudrait effectuer un changement. Passé ce délai, l'arbitre lève un bras pour indiquer à cette équipe que les changements doivent immédiatement se terminer. Tout en gardant le bras levé, l'arbitre accorde le même délai de 5 secondes à l'équipe qui reçoit pour un changement de joueurs, si celui-ci n'a pas déjà eu lieu. Passé ce délai, l'arbitre baisse son bras, ce qui indique à l'équipe qui reçoit que les changements doivent se terminer. A ce moment, l'arbitre placé au point d'engagement siffle et dispose de 5 secondes pour lâcher le palet.
- G. Il est accordé à chacune des équipes un seul changement de joueurs pendant un arrêt de jeu.



9.3.4 Gardien de but

- A. Pendant la rencontre, chaque équipe est autorisée à présenter un seul gardien de but à la fois sur la piste. Le gardien de but dispose de privilèges particuliers.
- B. Tout remplacement de gardien de but se fait sans temps d'échauffement.
- C. Lors du remplacement d'un gardien de but par un autre qui n'est pas déjà équipé, un délai de 10 minutes est accordé permettant au remplaçant de vêtir l'équipement de gardien de but.



9.3.5 Joueurs blessés

- A. Lorsqu'un joueur autre que le gardien est blessé ou obligé de quitter le terrain pendant le jeu, il doit se retirer et se faire remplacer sans que le jeu s'arrête.
- B. Lorsqu'un gardien de but se blesse ou souffre d'un malaise, il doit être en mesure de reprendre immédiatement le jeu ou doit se faire remplacer.
- C. Le gardien de but remplaçant est soumis aux règles qui régissent les gardiens de but et jouit des mêmes privilèges.
- D. Un gardien de but qui a été remplacé ne peut pas reprendre son poste avant l'arrêt de jeu suivant.
- E. Lorsqu'un joueur se blesse et ne peut continuer à jouer ni rejoindre son banc, le jeu ne doit pas être arrêté tant que l'équipe du joueur blessé n'a pas repris possession du palet. Si l'équipe du joueur blessé est en possession du palet au moment où la blessure survient, l'arbitre arrête immédiatement le jeu, sauf si cette équipe est en position de marquer un but.
- F. Lorsqu'il est évident qu'un joueur est sérieusement blessé, l'arbitre doit arrêter le jeu quelle que soit l'équipe en possession du palet et la situation de jeu.
- G. Un joueur autre que le gardien dont la blessure apparaît suffisamment sérieuse pour arrêter le jeu ne peut reprendre le jeu qu'après l'engagement suivant.
- H. La définition d'une blessure, telle qu'indiquée dans les présentes règles, est déterminée par l'arbitre. Ce dernier, n'ayant aucune compétence médicale reconnue, prend uniquement en compte pour la détermination d'une blessure les informations transmises par un médecin, la présence de saignement et la douleur manifestée par la victime.

9.3.6 Maintien en mouvement du palet

- A. Le palet doit être maintenu en mouvement à tout moment.
- B. A l'exception de pouvoir emmener le palet derrière sa propre cage une fois, une équipe qui est dans sa zone de défense et qui est en possession du palet doit toujours avancer vers la cage adverse, excepté lorsqu'elle en est empêchée par les adversaires ou si l'équipe en possession du palet est en infériorité numérique.
-  C. Pour une première infraction à cette règle l'arbitre arrête le jeu et effectue un engagement au point d'engagement le plus proche du but de l'équipe qui a causé l'arrêt et doit informer le capitaine de l'équipe fautive de la raison de cet engagement. Pour une 2ème infraction à cette règle par un joueur de la même équipe et dans la même période, une pénalité mineure pour retard de jeu est infligée au joueur qui a commis l'infraction.
-  D. Une pénalité mineure pour retard de jeu est infligée à tout joueur qui retient délibérément le palet contre la balustrade de n'importe quelle façon, sauf s'il est lui-même bloqué par un adversaire. Pour l'infraction à cette règle l'engagement suivant l'arrêt de jeu doit s'effectuer au point le plus proche du but de l'équipe fautive.

9.3.7 Palet injouable ou sorti de la piste

- A. Lorsque le palet sort de la piste par les extrémités ou les côtés ou percute un obstacle au-dessus de la surface de jeu autre que les balustrades ou les protections supérieures, il doit être engagé du point le plus proche d'où il a été frappé ou dévié.
- B. Lorsque le palet se coince dans les filets à l'extérieur des cages de but ou est gelé entre deux adversaires ou est bloqué de toute autre façon, l'arbitre doit siffler et effectuer un engagement au point le plus proche de l'endroit où l'arrêt de jeu a été provoqué.
- C. Lorsque le palet se trouve dans les filets à l'extérieur de la cage de but, les joueurs peuvent eux même sortir le palet des filets. Le palet ne doit pas rester à cet endroit plus de trois secondes. Après ces trois secondes, le jeu est arrêté et un engagement est effectué au point d'engagement le plus proche si l'arrêt de jeu a été provoqué par un joueur sur sa propre cage de but. Si l'arrêt de jeu a été provoqué par un joueur sur la cage de but adverse, l'engagement est effectué sur le point d'engagement central.
- D. Si le palet retombe sur le bord des balustrades et reste dessus, il est considéré comme jouable et peut être régulièrement joué avec les mains ou la crosse.
-  E. Une pénalité mineure pour retard de jeu est infligée à tout joueur qui propulse volontairement le palet hors de la piste. Cette règle ne s'applique qu'en cas de présence intégrale de protections supérieures.
-  F. Une pénalité mineure pour retard de jeu est infligée à tout gardien qui envoie volontairement le palet dans les filets à l'extérieur de sa propre cage de but.

9.3.8 Palet hors de vue ou illégal

- A. Toute action conduisant le palet à se trouver hors de la vue des arbitres, le jeu est arrêté et un engagement est effectué au point le plus proche de l'endroit où le jeu a été arrêté.
- B. Si, à n'importe quel moment, pendant que le jeu est en cours, un palet autre que celui du match apparaît sur la piste, le jeu ne doit pas être arrêté mais doit continuer avec le palet officiel jusqu'à ce que l'action de jeu en cours se termine. Si l'arbitre estime que le palet illégal interfère dans le jeu, il arrête le jeu immédiatement.

9.3.9 Buts et assistances

- A. On considère qu'un but est marqué lorsque le palet, poussé par la crosse d'un joueur, passe entre les poteaux de la cage de but adverse par devant et en dessous de la barre transversale et franchit entièrement la ligne de but dessinée sur le sol qui relie les deux poteaux. Le but est également valable s'il est dévié par un joueur de l'équipe adverse.
- B. Lorsqu'un but est marqué, il est attribué sur la feuille de match au joueur qui a propulsé le palet dans la cage de l'équipe adverse.
- C. Lorsqu'un but est marqué, une assistance est attribuée au coéquipier qui a fait la passe décisive. Le cas échéant une seconde assistance est attribuée au coéquipier lui ayant passé le palet.
- D. Un but est validé si le palet est poussé de n'importe quelle façon par un joueur d'une équipe dans sa propre cage de but. Le but est accordé au joueur de l'équipe adverse qui a touché le palet en dernier mais il n'est pas attribué d'assistance.

Roller Hockey - Règlement sportif des compétitions

Partie 1 – Règlement général

- E. Un but est validé si un joueur pousse le palet avec le patin et que celui-ci rebondit sur un joueur de l'équipe adverse défendant sa propre cage de but, sauf le gardien, et rentre dans cette cage de but, Le but est accordé au joueur qui a poussé le palet avec le patin, mais il n'est pas attribué d'assistance.
- F. Un but est validé s'il est marqué par un joueur en frappant le palet qui percute ensuite un de ses coéquipiers et rentre dans la cage de but adverse. Le but est accordé au joueur qui a dévié le palet.
- G. Un but est validé quand le signal indiquant la fin du temps de jeu retentit, si le palet a déjà entièrement franchi la ligne de but.
- H. Un but n'est pas validé si le palet a été délibérément poussé avec le patin ou propulsé directement dans la cage de but adverse par tout autre moyen que la crosse.
- I. Un but n'est pas validé si le palet a été frappé à la main directement dans la cage de but.
- J. Un but n'est pas validé s'il est marqué par une déviation de l'arbitre qui envoie le palet directement dans la cage.
- K. Un but n'est pas validé s'il est marqué par un joueur qui touche le palet avec la crosse au dessus du niveau de la barre transversale.
- L. Si un joueur propulse le palet dans la zone de but de l'équipe adverse, ce palet devient jouable pour un coéquipier ou pour lui même, à condition que ce joueur ou un coéquipier ne se tienne dans cette zone de but ou y dispose sa crosse à l'instant où le palet y pénètre. En cas d'infraction à cette règle, le but n'est pas validé et l'engagement suivant est effectué sur le point d'engagement le plus proche de l'action. En revanche, le but est validé si le joueur en position illégale dans la zone de but adverse y a été conduit par un adversaire commettant ainsi une infraction à sanctionner.
- M. Tout but marqué d'une autre façon que celles couvertes par ces règles n'est pas validé.

10 PÉNALITÉS (Annexe D)

10.1 Définition des pénalités

10.1.1 Classification des pénalités

- A. Les pénalités encourues durant une rencontre sont les suivantes :
 - Pénalités mineures (et de banc mineures)
 - Pénalités majeures
 - Pénalités de méconduite
 - Pénalités de méconduite pour le match
 - Pénalités de match
 - Exclusions
 - Tirs de pénalité
 - Buts automatiques
 - Arrêt définitif du match

10.1.2 Pénalités mineures

- A. Un joueur, excepté le gardien de but, recevant une pénalité mineure est envoyé au banc des pénalités pendant une durée de 2 minutes pendant lesquelles il n'est pas remplacé sur la piste.
- B. Un gardien de but recevant une pénalité mineure est remplacé au banc des pénalités par un substitut désigné par le capitaine. Ce substitut n'est pas remplacé sur la piste.
- C. Lorsqu'un joueur blessé reçoit une pénalité mineure, l'équipe pénalisée doit envoyer un substitut au banc des pénalités pour servir la pénalité infligée. Le joueur blessé pénalisé ne doit reprendre le jeu que lorsque le temps de pénalité est expiré. Une pénalité de banc mineure est infligée en cas de violation de cette règle.
- D. Une équipe recevant une pénalité de banc mineure doit envoyer un joueur désigné par le capitaine au banc des pénalités pendant une durée de 2 minutes pendant lesquelles il n'est pas remplacé sur la piste.

Roller Hockey - Règlement sportif des compétitions

Partie 1 – Règlement général

E. Le temps de pénalité inscrit sur la feuille de match pour une pénalité mineure est de 2 minutes.

10.1.3 Pénalités majeures

- A. Un joueur, excepté le gardien de but, recevant une pénalité majeure est envoyé au banc des pénalités pendant une durée de 5 minutes pendant lesquelles il ne est pas remplacé sur la piste.
- B. Un gardien de but recevant une pénalité majeure est remplacé au banc des pénalités par un substitut désigné par le capitaine.
- C. Le temps de pénalité inscrit sur la feuille de match pour une pénalité majeure est de 5 minutes.

10.1.4 Pénalités de méconduite (MEC)

- A. Un joueur, excepté le gardien de but, recevant une pénalité de méconduite est envoyé au banc des pénalités pendant une durée de 10 minutes pendant lesquelles il est remplacé sur la piste. Il sort du banc des pénalités lors de l'arrêt de jeu suivant l'expiration de son temps de pénalité.
- B. Un gardien de but recevant une pénalité de méconduite est remplacé au banc des pénalités par un substitut désigné par le capitaine, parmi les joueurs présents sur la piste au moment de l'infraction.
- C. Lorsqu'un joueur reçoit en même temps une pénalité mineure et/ou majeure et une pénalité de méconduite, un substitut désigné par le capitaine sert la pénalité mineure et/ou majeure. Le joueur accomplit indépendamment la totalité de son temps de pénalité mineure et/ou majeure et de la pénalité de méconduite. Si la pénalité mineure et/ou majeure infligée entre dans le cadre de pénalités simultanées, il n'y a pas de substitution.
- D. Le temps de pénalité inscrit sur la feuille de match pour une pénalité de méconduite est de 10 minutes.
- E. Un officiel d'équipe recevant une pénalité de méconduite est exclu.

10.1.5 Pénalités de méconduite pour le match (MPM)

- A. Un joueur recevant une pénalité de méconduite pour le match est exclu et remplacé sur la piste.
- B. Le temps de pénalité inscrit sur la feuille de match pour une pénalité de méconduite pour le match est de 10 minutes.

10.1.6 Pénalités de match (PM)

- A. Un joueur recevant une pénalité de match est exclu.
- B. Un substitut est envoyé au banc des pénalités sur désignation du capitaine. Ce substitut sert une pénalité majeure.
- C. Le temps de pénalité inscrit sur la feuille de match pour une pénalité de match est de 5 minutes.

10.1.7 Pénalités induites

- A. La 3^{ème} pénalité mineure infligée à un joueur dans la même rencontre entraîne une pénalité de méconduite additionnelle.
- B. Toute pénalité ultérieure, quelle qu'elle soit, infligée à un joueur pénalisé suivant l'alinéa A conduit à l'exclusion du fautif.
- C. Tout joueur ayant été pénalisé pour 3 infractions commises avec la crosse au cours d'une même rencontre en est exclu. Les infractions commises avec la crosse à prendre en compte pour l'application de cette règle sont : charge avec la crosse, crosse haute, piquage et cinglage.
- D. Une deuxième pénalité majeure infligée à un joueur dans la même rencontre entraîne une pénalité de méconduite pour le match additionnelle.
- E. Une deuxième pénalité de méconduite pour le match infligée à un même joueur dans le même tournoi, se traduit automatiquement par une pénalité de match.

10.1.8 Exclusion (EXC)

- A. L'exclusion d'un participant consiste en son expulsion de la rencontre et du banc de l'équipe.
- B. L'exclusion d'un joueur au titre de l'article 10.1.7 alinéas B et C n'entraîne aucune sanction supplémentaire.

10.1.9 Pénalités simultanées

- A. Les pénalités simultanées sont les pénalités mineures, de banc mineures et majeures, infligées au même moment à chaque équipe et qui par leur équivalence de temps n'occasionnent pas d'infériorité numérique aux équipes.
- B. Les joueurs ainsi pénalisés doivent se rendre au banc des pénalités et sont remplacés sur la piste. Ils ne peuvent quitter le banc des pénalités que lors de l'arrêt de jeu suivant l'expiration de leur temps de pénalité.
- C. Une pénalité simultanée ne modifie en aucun cas le nombre de joueurs sur la piste, même en cas d'infériorité numérique antérieure consécutive à une précédente pénalité.

10.1.10 Tirs de pénalité (TP)

- A. Toute infraction aux règles sanctionnée par un tir de pénalité conduit à exécuter la sanction suivante :
L'arbitre annonce à la table de marque quel joueur va effectuer le tir et doit ensuite placer le palet sur le point d'engagement central. Le gardien de l'équipe fautive doit rester dans sa zone jusqu'au coup de sifflet de l'arbitre. Au coup de sifflet de l'arbitre, le joueur de l'équipe adverse doit démarrer du point d'engagement en poussant le palet vers l'avant jusqu'à tenter de marquer un but. Il doit maintenir le palet en mouvement vers la ligne de but et, une fois qu'il a tiré, l'action est considérée terminée. Le but ne peut être marqué sur un rebond. Le gardien peut essayer d'arrêter le palet avec n'importe quelle technique, sauf en jetant sa crosse ou n'importe quel autre objet. Dans ce cas, il est accordé un but automatique à l'équipe non fautive.
- B. Lorsqu'un tir de pénalité est accordé et un joueur identifiable comme victime de l'infraction, ce joueur tente le tir de pénalité. Si le tir de pénalité est accordé pour une infraction pour laquelle aucune victime ne peut être identifiée, le tir de pénalité est exécuté par un joueur de l'équipe non fautive désigné par le capitaine parmi les joueurs présents sur la piste au moment de l'infraction. On procède de la même façon si le joueur qui a subi l'infraction est blessé et ne peut assurer le tir lui-même.
- C. Si le joueur ayant bénéficié d'un tir de pénalité a lui-même reçu une pénalité, avant ou après que le tir de pénalité ait été accordé, il doit effectuer le tir de pénalité avant de rejoindre le banc des pénalités.
- D. Lorsqu'un tir de pénalité est accordé, si le gardien de l'équipe fautive est absent du terrain parce qu'il est remplacé par un joueur de champ, on doit permettre à ce gardien de regagner sa place pour tenter d'arrêter le tir de pénalité.
- E. Lorsqu'un but est marqué à la suite d'un tir de pénalité, l'engagement se fait au point central, comme après chaque but marqué. Si le tir de pénalité n'est pas réussi, l'engagement suivant est effectué sur l'un des points d'engagement du camp de l'équipe fautive.
- F. Lorsqu'un tir de pénalité est accordé, le joueur qui a commis l'infraction qui a généré le tir de pénalité ne doit pas escompter de temps de pénalité, sauf si l'infraction commise comporte l'attribution d'une pénalité majeure (excepté pour jet de crosse) ou d'une pénalité de match, auquel cas la pénalité est escomptée normalement, que le tir de pénalité soit transformé en but ou non.
- G. Pour l'exécution d'un tir de pénalité, tous les joueurs doivent regagner leur banc d'équipe, à l'exception de celui qui effectue le tir de pénalité et du gardien de but de l'équipe adverse.
- H. Lorsqu'un joueur de l'équipe adverse, autre que le gardien, interfère avec le joueur qui tente le tir de pénalité, un but automatique est accordé à l'équipe non fautive.
- I. Le temps nécessaire à la réalisation d'un tir de pénalité n'est pas décompté du temps de jeu réglementaire.

10.1.11 Buts automatiques (BA)

Toute infraction aux règles qui entraîne un but automatique voit l'attribution d'un but à l'équipe non fautive. Le but est attribué au capitaine de l'équipe non fautive.

10.2 Gestion des pénalités

10.2.1 Décompte des pénalités

- A. Lorsqu'une équipe est en infériorité numérique en raison d'une ou plusieurs pénalités mineures et que l'équipe adverse marque un but, la première de ces pénalités se termine.
- B. Lorsqu'une équipe est en infériorité numérique en raison d'une ou plusieurs pénalités majeures et que l'équipe adverse marque un but, aucune des pénalités majeures ne se termine.

Roller Hockey - Règlement sportif des compétitions

Partie 1 – Règlement général

- C. Les pénalités infligées à une même équipe ne devant pas réduire le nombre de joueurs sur la piste à moins de 3, y compris le gardien de but, celles-ci sont décomptées dès leur attribution, dans la limite de 2 pénalités mineures et/ou majeures en même temps, permettant ainsi de satisfaire à cette condition.
- D. Une seule pénalité par joueur peut être décomptée à la fois. Les pénalités multiples infligées à un même joueur sont décomptées dans l'ordre de leur attribution. Lorsqu'un joueur est sanctionné par de multiples pénalités incluant une pénalité de méconduite, celle-ci doit être décomptée après les autres. Lorsqu'un joueur reçoit en même temps une pénalité mineure et une pénalité majeure, la pénalité majeure est décomptée en premier. Lorsque des pénalités mineures et majeures sont infligées en même temps à des joueurs différents d'une même équipe, la pénalité mineure est décomptée en premier.
- E. Lorsque plusieurs pénalités d'une même équipe se terminent en même temps, le marqueur doit signifier à l'arbitre lequel des joueurs doit entrer en premier sur la piste.
- F. Les pénalités simultanées sont décomptées dès leur attribution, indépendamment des autres pénalités mineures et/ou majeures n'entrant pas dans ce cadre.

10.2.2 Pénalités simultanées

Lors de l'attribution de pénalités simultanées, la procédure d'annulation s'effectue comme suit :

- Annuler les pénalités majeures (5', PM) en premier.
- Annuler les pénalités additionnées en priorité (2'+10', 2'+2')
- Annuler les pénalités mineures (2') ensuite.
- Annuler les pénalités dans l'ordre de priorité suivant :
 - o Annuler le plus de pénalités possible.
 - o Annuler les pénalités dans le but de provoquer une infériorité numérique d'un seul joueur sur la piste.
 - o Annuler les pénalités en évitant de diminuer le nombre de joueurs sur la piste.
 - o Annuler les pénalités dans l'ordre d'inscription sur la feuille de match.

10.3 Signalement des pénalités

- A. Lorsqu'une infraction aux règles entraînant pénalité est commise par un joueur de l'équipe en possession du palet, l'arbitre siffle immédiatement et inflige la pénalité.
- B. La nature des pénalités est signalée suivant la gestuelle définie en Annexe F.
- C. Lorsqu'une infraction aux règles entraînant une pénalité est commise par un joueur de l'équipe qui n'est pas en possession du palet, l'arbitre signale la pénalité en levant son bras jusqu'à ce que l'équipe fautive ait récupéré le palet ou que ce dernier soit gelé ; alors il siffle et inflige la pénalité.
- D. Lorsqu'une pénalité mineure est signalée et qu'un but est marqué pendant le jeu par l'équipe non fautive, la pénalité n'est pas donnée. Si, par contre, il s'agit d'une pénalité majeure ou de match, celle-ci est infligée indépendamment du fait qu'un but soit marqué.
- E. Lorsqu'une équipe se trouve en infériorité numérique à cause d'une ou plusieurs pénalités mineures et que l'arbitre signale une nouvelle pénalité contre cette équipe, si un but est marqué par l'équipe non fautive avant que l'arbitre arrête le jeu, la pénalité est infligée et la première des pénalités mineures déjà en cours se termine.
- F. Si après que l'arbitre ait signalé une pénalité, mais avant qu'il ait arrêté le jeu, un but est marqué contre l'équipe non fautive, résultant d'une action directe d'un joueur de celle-ci, le but est accordé et la pénalité infligée normalement.

10.4 Application des pénalités

10.4.1 Généralités

- A. Les pénalités sont infligées que le jeu soit en cours ou arrêté.
- B. Dans le cas d'une substitution sur le banc des pénalités, l'infraction est marquée sur la feuille de match à l'attention du fauteur.

Roller Hockey - Règlement sportif des compétitions

Partie 1 – Règlement général

- C. Un joueur pénalisé ne peut en aucun cas quitter le banc des pénalités avant expiration de son temps de pénalité, excepté lors de la fin d'une période de jeu et uniquement pour le temps de repos. Il doit demeurer assis durant le temps de sa pénalité.
- D. Toute mesure disciplinaire prise pendant un match qui ne va pas à son terme, qu'elle qu'en soit la raison, n'est pas annulée.

10.4.2 Contestation

- A. Le capitaine, ou un de ses assistants présent sur la piste lorsque le capitaine n'y est pas, sont les seuls joueurs ayant le droit de s'adresser à l'arbitre et de s'entretenir avec lui, uniquement pendant les arrêts de jeu. Seule l'interprétation des règles est sujette à discussion entre le capitaine ou un de ses assistants et l'arbitre.
- B. La contestation d'une pénalité ne fait pas partie des points relatifs à l'interprétation des règles. En conséquence, il est infligé une pénalité de méconduite au capitaine ou à l'un de ses assistants qui conteste l'attribution d'une pénalité.

10.4.3 Équipement non conforme (EQU)

- A. Une pénalité mineure est infligée à tout joueur usant d'un équipement non conforme pendant le match. Le fautif n'est autorisé à reprendre le jeu qu'avec un équipement conforme
- B. Une pénalité mineure pour équipement non conforme est infligée pour tout équipement de protection non porté sous la tenue et préalablement signalé à un joueur par l'arbitre.
- C. Lorsqu'une vérification de mesure d'équipement est demandée, une pénalité mineure pour équipement non conforme est infligée au joueur fautif, si l'infraction est avérée. Dans la négative, une pénalité de banc mineure pour retard de jeu est infligée à l'équipe qui a formulé la demande.

10.4.4 Ajustement d'équipement (JEU)

- A. Chaque joueur a l'entière responsabilité de maintenir son équipement et sa tenue en bon état. S'il a besoin de l'ajuster, le joueur doit quitter la piste et se faire remplacer, sans que le jeu s'arrête ou soit retardé selon qu'il est en cours ou qu'il s'agit d'un arrêt de jeu. Une pénalité mineure pour retard de jeu est infligée à tout joueur retardant le jeu de cette manière.
- B. Lorsqu'un joueur perd son casque au cours d'une action, il est autorisé à poursuivre cette action mais doit le récupérer au plus tard au moment du changement de possession de palet (par une équipe), le remettre et l'attacher correctement. La violation de cette règle entraîne une pénalité mineure pour équipement non conforme. Cette règle s'applique de la même façon en cas de perte d'un ou des gants.
- C. Un gardien de but, après que le jeu ait été arrêté et avec la permission de l'arbitre, peut bénéficier de quelques instants pour ajuster son équipement. Un gardien de but peut également être autorisé à remplacer son masque, mais on ne lui accorde pas de temps pour réparer ou régler son masque. Une pénalité mineure pour retard de jeu lui est infligée pour toute infraction à cette règle.

10.4.5 Changement de joueurs (SUR)

- A. Lorsqu'une équipe qui effectue un remplacement est en possession du palet et que ce remplacement est fait d'une façon irrégulière, l'arbitre arrête immédiatement le jeu et effectue un engagement de la zone de défense de l'équipe fautive. Si l'équipe qui effectue le changement irrégulier n'est pas en possession du palet, l'arbitre inflige une pénalité de banc mineure.
- D. Une pénalité mineure pour surnombre est infligée si, pendant qu'ils effectuent un changement (moment où le joueur entrant et celui sortant se trouvent en même temps sur la piste), le joueur sortant ou entrant touche intentionnellement le palet avec sa crosse, ses patins ou ses mains ou s'il rentre en contact avec un joueur adverse présent sur le terrain. Par contre, si pendant le changement le joueur est accidentellement touché par le palet, il n'est infligé aucune pénalité et le jeu n'est pas arrêté.
- E. Lorsque l'une des équipes tente de remplacer des joueurs une fois les délais écoulés, l'arbitre les renvoie au banc. Toute infraction ultérieure à cette procédure se traduit par une pénalité de banc mineure.
- F. Si, pendant les 2 dernières minutes de jeu de la 2ème période d'un match, une pénalité de banc mineure est infligée à l'équipe qui n'est pas en possession du palet pour avoir effectué un changement illégal délibéré, ce qui leur vaut d'avoir plus de joueurs sur la piste, un tir de pénalité est accordé à l'équipe non fautive. La pénalité mineure n'est pas infligée.

Roller Hockey - Règlement sportif des compétitions

Partie 1 – Règlement général

- G. Un joueur inscrit sur le rapport officiel de match et arrivant en cours de match doit se faire connaître auprès des arbitres et ne peut prendre part au jeu qu'après leur autorisation. En cas d'infraction à cette règle, une pénalité mineure pour retard de jeu est infligée au joueur fautif.

10.4.6 Règles particulières pour les gardiens de but (JEU)

- A. Une pénalité mineure est infligée à tout gardien de but disposant à côté ou sur sa cage de but des objets propres à empêcher le palet d'entrer dans cette dernière.
- B. Une pénalité mineure est infligée à tout gardien de but qui participe au jeu de n'importe quelle façon en se trouvant dans le camp adverse
- C. Une pénalité mineure pour retard de jeu est infligée à tout gardien de but qui, lorsque son corps est complètement à l'extérieur des limites de sa zone de but et le palet est derrière la ligne de but tombe délibérément sur le palet ou le bloque sous son corps ou ses mains ou le bloque contre la balustrade.
- D. Une pénalité mineure pour retard de jeu est infligée à tout gardien de but qui conserve le palet avec les mains pendant plus de trois secondes sans aucun adversaire à proximité.
- E. Un gardien de but ne doit pas effectuer de passe à la main vers l'avant de la piste. Si cette passe est récupérée par un coéquipier du gardien de but, le jeu est arrêté et l'engagement suivant est effectué sur le point d'engagement le plus proche dans la zone de défense de l'équipe fautive.
- F. Le jeu est arrêté lorsqu'un tir puissant vient percuter le masque d'un gardien de but, pouvant mettre son intégrité physique en cause, suivant l'appréciation de l'arbitre. Le jeu est également arrêté si un gardien de but perd son masque.

10.4.7 Méconduite (MEC)

- A. Les joueurs et les officiels d'équipe ne doivent pas utiliser un langage ou des gestes obscènes, racistes ou profanes sur la piste et dans l'enceinte sportive.
- B. En cas d'infraction à cette règle il est infligé une pénalité de méconduite au joueur fautif. Si celui-ci persiste dans sa conduite, il lui est infligé une pénalité de méconduite pour le match.
- C. Si l'infraction provient d'un officiel d'équipe ou bien du banc de l'équipe et que l'auteur n'est pas identifié, une pénalité de banc mineure est infligée.
- D. Une pénalité de méconduite est infligée à tout officiel d'équipe ayant une conduite irrespectueuse vis-à-vis des officiels du match.
- E. Une pénalité de méconduite est infligée à tout joueur qui tape volontairement la crosse ou tout autre équipement contre la balustrade.
- F. Une pénalité de méconduite pour le match est infligée à tout joueur ayant une conduite irrespectueuse vis-à-vis des officiels du match ou qui frappe intentionnellement le palet pour l'éloigner de l'arbitre qui tente de le récupérer.
- G. Une pénalité de méconduite pour le match est infligée à tout joueur pénalisé qui ne se rend pas au banc des pénalités immédiatement et directement, et également à tout joueur qui, suite à une altercation dans laquelle il a été impliqué, qui a cessé et pour laquelle il a été pénalisé ne se rend pas immédiatement au banc des pénalités mais persiste dans sa conduite ou qui résiste à l'autorité des arbitres.
- H. Une pénalité de méconduite est infligée à tout joueur ou officiel d'équipe qui, à proximité du banc de l'équipe ou des pénalités, jette un objet sur le terrain pendant le déroulement du jeu ou pendant un arrêt de jeu.
- I. Une pénalité de méconduite est infligée à tout officiel d'équipe qui entre sur la piste après le début du match sans permission de l'arbitre.
- J. Une pénalité de méconduite est infligée à tout joueur ou officiel d'équipe qui intervient auprès de tout officiel du match dans l'exercice de ses fonctions.
- K. Une pénalité de méconduite est infligée à tout joueur qui, lorsque le jeu est arrêté et excepté pour se rendre sur le banc de l'équipe, entre dans la zone de l'arbitre alors que ce dernier s'y trouve déjà ou sans son autorisation

10.4.8 Agression physique envers les officiels (MEC, MPM, PM)

- A. Une pénalité de méconduite est infligée à tout joueur qui touche ou retient un arbitre ou tout autre officiel de match, avec ses mains ou sa crosse, ou qui le fait trébucher; Une pénalité de méconduite pour le match est

Roller Hockey - Règlement sportif des compétitions

Partie 1 – Règlement général

infligée pour une 2ème infraction de ce type dans le même match. Selon la gravité de l'agression, et même pour une 1ère infraction de ce type, les arbitres peuvent infliger directement une pénalité de match.

- B. Une pénalité de match est infligée à tout joueur qui frappe ou empoigne un arbitre ou tout autre officiel de match.
- C. Une pénalité de méconduite est infligée à tout officiel d'équipe qui frappe ou empoigne un arbitre ou tout autre officiel de match.

10.4.9 Refus de commencer le jeu (JEU)

- A. Lorsque les deux équipes sont sur la piste, si l'une refuse, quelle qu'en soit la raison, de jouer lorsque l'arbitre en donne l'ordre, celui-ci doit donner un avertissement au capitaine et accorder 15 secondes pour commencer ou reprendre le jeu. Si ce délai écoulé l'équipe refuse toujours de jouer, l'arbitre inflige une pénalité mineure pour retard de jeu à un joueur de l'équipe fautive, désigné par le capitaine. Si ce même incident se reproduit pendant le même match, l'arbitre arrête définitivement la rencontre.
- B. Lorsqu'une équipe, après que l'arbitre le lui a ordonné par l'intermédiaire du capitaine, ne se présente pas sur la piste pour démarrer le jeu dans les 5 minutes qui suivent, l'arbitre arrête définitivement la rencontre.

10.4.10 Déplacement de la cage de but (JEU)

- A. Une pénalité mineure pour retard de jeu est infligée à tout joueur ou gardien de but qui retarde le jeu en déplaçant volontairement sa propre cage de but.
- B. Lorsqu'un joueur déplace volontairement sa propre cage de but alors que les adversaires se trouvent en échappée ou lors d'une situation de but idéale, un tir de pénalité est accordé à l'équipe adverse. Si cette infraction se produit alors que le gardien de but de l'équipe fautive a été retiré de la piste, un but automatique est accordé à l'équipe non fautive.

10.4.11 Abandon du banc des pénalités (JEU)

- A. Une pénalité mineure pour retard de jeu est infligée à tout joueur pénalisé qui quitte le banc des pénalités avant l'expiration de son temps de pénalité, que le jeu soit arrêté ou pas, à escompter après avoir terminé son précédent temps de pénalité.
- B. Une pénalité mineure pour retard de jeu additionnée d'une pénalité de méconduite est infligée à tout joueur pénalisé qui quitte le banc des pénalités pendant un arrêt de jeu pour participer à une altercation, à escompter après avoir achevé son précédent temps de pénalité.
- C. Lorsqu'un joueur retourne sur le terrain avant le temps d'expiration de sa pénalité suite à une erreur commise par le chronométrateur, ce joueur n'a pas de pénalité supplémentaire, mais doit achever son temps de pénalité.
- D. Lorsqu'un joueur pénalisé rentre sur la piste avant l'expiration de son temps de pénalité, par sa faute ou par celle d'un officiel du match, et qu'un but est marqué par son équipe au moment où il se trouve sur la piste illégalement, ce but est annulé. En revanche, toutes les pénalités imposées aux deux équipes doivent être effectuées normalement.

10.4.12 Tir de pénalité (TP)

- A. Lorsqu'un joueur ou officiel d'équipe, depuis le banc de l'équipe ou se trouvant sur la piste de façon illégale, interfère avec la progression du palet ou d'un adversaire, avec la crosse ou le corps ou un objet, l'arbitre arrête le jeu et accorde un tir de pénalité à l'équipe non fautive.
- B. Lorsqu'un joueur en possession du palet n'a plus d'opposant entre lui et le gardien adverse et qu'il est gêné de quelque façon que ce soit dans son action (faute par l'arrière, jet de crosse ou autre objet sur le terrain, entrée illégale d'un adversaire...), un tir de pénalité est accordé à l'équipe non fautive lors de la récupération du palet par l'équipe fautive.
- C. Lorsqu'un joueur autre que le gardien tombe délibérément sur le palet ou le bloque avec son corps ou les mains alors que le palet se trouve dans sa propre zone de but, un tir de pénalité est accordé à l'équipe non fautive.
- D. Lorsqu'un joueur autre que le gardien enlève le palet du sol avec ses mains à l'intérieur de sa propre zone de but pendant que le jeu est en cours, l'arbitre accorde un tir de pénalité à l'équipe non fautive.
- E. Lorsqu'une action donnant lieu à un tir de pénalité se produit alors que le gardien de but adverse a été sorti de la piste, un but automatique est accordé à l'équipe non fautive.

10.4.13 Tomber sur le palet (JEU)

- A. Une pénalité mineure pour retard de jeu est infligée à tout joueur, excepté le gardien, qui tombe délibérément sur le palet ou qui le bloque avec son corps.
- B. Un joueur qui tombe à genoux ou se couche pour bloquer un tir ne doit pas être pénalisé si le palet est tiré sur lui ou reste bloqué dans son équipement ou sa tenue, mais l'utilisation des mains pour rendre le palet injouable est immédiatement sanctionnée d'une pénalité mineure pour retard de jeu.

10.4.14 Manier le palet avec les mains (JEU)

- A. Une pénalité mineure pour retard de jeu est infligée à tout joueur, autre que le gardien, qui ferme intentionnellement ses mains sur le palet.
- B. Une pénalité mineure pour retard de jeu est infligée à tout joueur, autre que le gardien, qui ramasse, pendant le jeu, le palet au sol avec ses mains.
- C. Il est autorisé d'arrêter ou frapper le palet en l'air ou au sol avec la main ouverte sans que le jeu soit arrêté, sauf si le palet est délibérément dirigé vers un coéquipier qui le joue à son tour. Dans ce cas, le jeu est arrêté et l'engagement suivant est effectué à l'endroit le plus proche de celui où l'infraction s'est produite.

10.4.15 Altercation (BAG)

- A. Une altercation se définit comme une attaque à poings fermés contre un adversaire. Pousser, tirer ou empoigner son adversaire pendant le jeu sont des infractions à sanctionner mais ne constituent pas une altercation.
- B. Une pénalité majeure additionnée d'une pénalité de méconduite pour le match est infligée à tout joueur qui engage une altercation.
- C. Une pénalité mineure est infligée à tout joueur qui, ayant été frappé par un adversaire, réagit ou tente de réagir par un coup. Cependant l'arbitre peut infliger une pénalité majeure ou double mineure si ce joueur continue l'altercation.
- D. Une pénalité de méconduite est infligée à tout joueur qui quitte le banc de l'équipe pour participer à une altercation,
- E. Une pénalité de méconduite est infligée à tout gardien de but qui quitte sa zone de but pour prendre part à une altercation.
- F. Une pénalité de méconduite pour le match est infligée à tout joueur qui s'implique dans une altercation en dehors de la piste ou avec un autre joueur se trouvant hors de la piste.
- G. Une pénalité de méconduite pour le match est infligée à tout joueur qui intervient le premier dans une altercation en cours.

10.4.16 Blessure intentionnelle, tentative de blessure (EXC)

- A. Une pénalité de match est infligée à tout joueur qui tente délibérément de blesser ou provoque volontairement une blessure à un adversaire, un officiel de match ou d'équipe de quelque façon que ce soit.
- B. Une pénalité de méconduite pour le match est infligée à tout joueur coupable d'avoir donné un coup de pied ou tenté de mettre un coup de pied à un adversaire, un officiel de match ou d'équipe.

10.4.17 Charge (INC)

- A. Une pénalité mineure ou majeure, à l'appréciation de l'arbitre selon la violence de l'action, est infligée à tout joueur qui charge, se jette ou saute sur un joueur adverse.
- B. Une pénalité majeure est infligée à tout joueur qui charge le gardien de but adverse alors que celui-ci se trouve à l'intérieur de sa zone de but.

10.4.18 Charge contre la balustrade (CBA)

- A. Une pénalité mineure ou majeure, à l'appréciation de l'arbitre selon la violence de l'action, est infligée à tout joueur qui charge son adversaire de façon à le projeter violemment contre la balustrade, que ce soit avec le corps, les coudes, la crosse ou tout autre moyen.

Roller Hockey - Règlement sportif des compétitions

Partie 1 – Règlement général

- B. Plaquer un adversaire qui est porteur du palet le long de la balustrade alors qu'il tente de passer au travers d'un espace réduit n'est pas considéré comme une charge contre la balustrade, à condition de ne pas enfreindre les règles concernant les charges, obstructions, retenir et accrocher.

10.4.19 Charge dans le dos (DOS)

- A. Une pénalité majeure additionnée d'une pénalité de méconduite pour le match est infligée à tout joueur qui pousse, charge avec son corps ou frappe un adversaire par l'arrière, n'importe où sur la piste.
- B. Une pénalité de match est infligée à tout joueur qui pousse, charge avec son corps ou frappe un adversaire par l'arrière, de façon à le projeter contre la balustrade ou dans une cage de but.

10.4.20 Charge avec la crosse (CRO)

- A. Une pénalité mineure ou majeure, à l'appréciation de l'arbitre selon la violence de l'action, est infligée à tout joueur qui charge un adversaire avec la crosse, les deux mains sur celle-ci et lorsqu'elle ne touche pas le sol.
- B. Une pénalité majeure est infligée à tout joueur qui charge avec la crosse le gardien de but adverse se trouvant dans sa zone de but.
- C. Une pénalité majeure est infligée à tout joueur qui blesse un adversaire en le chargeant avec la crosse.

10.4.21 Crosse haute (HAU)

- A. Lorsqu'un joueur frappe le palet avec la crosse au dessus du niveau de ses épaules et que le palet est ensuite joué par lui-même ou l'un de ses coéquipiers, l'arbitre arrête le jeu. L'engagement suivant est effectué au point le plus proche de l'action.
- B. Une pénalité mineure est infligée à tout joueur qui tient sa crosse à proximité d'un adversaire au dessus du niveau des épaules de ce dernier.
- C. Une pénalité majeure est infligée à tout joueur qui tient sa crosse à proximité d'un adversaire au dessus du niveau des épaules de ce dernier et présente une attitude menaçante.
- D. Une pénalité majeure assortie d'une pénalité de méconduite pour le match est infligée à tout joueur qui provoque une blessure à un adversaire avec sa crosse en tenant cette dernière au dessus du niveau des épaules de la victime.
- E. L'application de la notion de crosse haute à considérer pour les alinéas B, C et D de cette règle ne peut être effective qu'en cas de position debout et posture droite du joueur ainsi attaqué.
- F. Lorsque l'une des équipes se trouve en infériorité numérique et que l'un des joueurs de l'équipe en supériorité numérique frappe le palet avec la crosse au-dessus du niveau de ses épaules, l'arbitre arrête le jeu. L'engagement suivant est effectué à l'un des points d'engagement adjacents à la cage de but de l'équipe qui a causé cet arrêt de jeu.
- G. Un joueur ayant sa crosse au dessus du niveau de ses épaules, armant ou terminant un tir ou passant sa crosse d'une main à l'autre au dessus de sa tête n'est pas pénalisé sauf s'il présente un danger pour un joueur adverse.

10.4.22 Piquage (PIQ)

- A. Une double pénalité mineure est infligée à tout joueur qui pique ou tente de piquer un adversaire avec la pointe de la palette de la crosse.
- B. Une pénalité de match est infligée à tout joueur qui blesse un adversaire en le piquant avec la pointe de la palette de la crosse.
- C. Le piquage avec le pommeau de la crosse est à considérer comme une tentative de blessure et doit être sanctionné comme tel.

10.4.23 Cinglage (CIN)

- A. Tout contact de la crosse avec le corps d'un adversaire est considéré comme un cinglage, quel que soit le degré de dureté du contact de la crosse sur le corps, de même que l'action de balancer sa crosse sur un adversaire que celui-ci soit à portée ou non. Un coup porté avec la crosse sur celle de l'adversaire qui, selon le jugement de l'arbitre est considéré sans intention de récupérer la possession du palet mais uniquement dans le but d'empêcher l'adversaire de jouer est également considéré comme un cinglage.

Roller Hockey - Règlement sportif des compétitions

Partie 1 – Règlement général

- B. Une pénalité mineure ou majeure, à l'appréciation de l'arbitre et suivant la violence de l'action est infligée à tout joueur qui empêche ou tente d'empêcher la progression d'un adversaire en l'attaquant avec sa crosse.
- C. Une pénalité majeure est infligée à tout joueur qui provoque une blessure à un adversaire par un cinglage
- D. Une pénalité de match est infligée à tout joueur qui cause une blessure à la tête ou au visage par un cinglage, ou qui frappe son adversaire avec la crosse au cours d'une altercation.
- E. Une pénalité mineure est infligée à tout joueur qui n'est pas en possession du palet et qui touche le gardien de but adverse avec sa crosse.

10.4.24 Dureté excessive (DUR)

- A. Bien que les contacts avec les adversaires pour la possession du palet soient autorisés, une pénalité mineure est infligée à tout joueur qui fait preuve d'une dureté excessive et inutile, à l'appréciation de l'arbitre, envers un adversaire.
- B. Une pénalité majeure est infligée à tout joueur qui cause une blessure à un adversaire par une action jugée comme dureté excessive par l'arbitre.

10.4.25 Retenir (RET)

- A. Une pénalité mineure est infligée à tout joueur qui retient un adversaire avec les mains, les jambes, les patins ou de toute autre façon.
- B. Une pénalité majeure est infligée à tout joueur qui, par le fait de retenir son adversaire, lui cause une blessure.

10.4.26 Accrocher (ACC)

- A. Une pénalité mineure est infligée à tout joueur qui empêche ou tente d'empêcher la progression d'un adversaire en l'accrochant avec sa crosse. L'action d'accrocher un adversaire en rabattant sa crosse sur la sienne de telle manière que le contact se limite aux crosses et dans le but de récupérer la possession du palet n'entraîne aucune pénalité.
- B. Une pénalité majeure est infligée à tout joueur qui, par le fait d'accrocher son adversaire avec la crosse, lui cause une blessure.

10.4.27 Faire trébucher (TRE)

Une pénalité mineure est infligée à tout joueur qui place sa crosse, son genou, patin, bras, sa main ou son coude de manière à faire trébucher ou tomber un adversaire. Si un joueur est incontestablement en train d'essayer de récupérer le palet légalement et qu'à l'instant du gain de la possession du palet ce joueur fait trébucher un adversaire, aucune pénalité n'est infligée.

10.4.28 Coup de coude, coup de genou (COU, GEN)

- A. Une pénalité mineure est infligée à tout joueur qui utilise ses coudes ou ses genoux pour donner un coup à un adversaire.
- B. Une pénalité majeure est infligée à tout joueur qui cause une blessure à un adversaire en lui donnant un coup avec ses coudes ou genoux.

10.4.29 Obstruction (OBS)

- A. Une pénalité mineure est infligée à tout joueur qui empêche la progression d'un adversaire qui n'est pas en possession du palet, ou qui fait délibérément tomber la crosse des mains d'un adversaire, ou qui empêche un joueur qui a perdu sa crosse de la récupérer ou qui frappe une crosse abandonnée ou cassée, ou un palet injouable ou tout autre débris vers un adversaire porteur du palet de façon à le déconcentrer. Les contacts physiques ayant lieu lors d'un conflit de positionnement devant la cage de but ne sont pas considérés comme une obstruction.
- B. Une pénalité mineure est infligée à tout joueur qui, du banc de l'équipe ou des pénalités, va interférer avec sa crosse ou son corps avec le palet ou avec un adversaire sur le terrain pendant la progression du jeu.
- C. Une pénalité mineure est infligée à tout joueur qui, avec sa crosse ou son corps, empêche les mouvements du gardien par un contact physique pendant que celui-ci se trouve dans sa zone de but, sauf si le palet est déjà dans cette zone.

10.4.30 Obstruction par des spectateurs

- A. Lorsqu'un joueur est aidé ou retenu par un spectateur, l'arbitre arrête le jeu. Si ce joueur est en possession du palet, l'arbitre n'arrête le jeu qu'à la fin de l'action en cours. L'engagement suivant est effectué au point le plus proche de l'endroit où le jeu a été arrêté.
- B. Dans le cas où un objet est jeté sur la piste par un spectateur, ce qui gêne le déroulement du jeu, l'arbitre arrête le jeu. L'engagement suivant est effectué au point le plus proche de l'endroit où le jeu a été arrêté.
- C. Dans le cas où un joueur est impliqué dans une altercation avec un spectateur, aucune pénalité n'est infligée au joueur.

10.4.31 Crosse brisée (BRI)

- A. Un joueur, dont la crosse est brisée peut continuer à jouer s'il s'en sépare immédiatement en la laissant tomber au sol. Une pénalité mineure est infligée pour la violation de cette règle. Une crosse est considérée brisée lorsque l'arbitre la juge inapte au jeu suite à sa détérioration.
- B. Un joueur dont la crosse est brisée ne peut en recevoir une nouvelle si celle-ci est jetée sur le terrain, mais peut en recevoir une par le banc de l'équipe.
- C. Un gardien de but peut continuer de jouer avec une portion de sa crosse brisée jusqu'à l'arrêt de jeu suivant ou jusqu'au moment où on lui donne une nouvelle crosse de manière réglementaire.
- D. Un gardien de but dont la crosse est brisée ne peut en recevoir une nouvelle si celle-ci est jetée sur le terrain, mais peut en obtenir une, sans se déplacer, par un coéquipier qui va la chercher sur le banc de l'équipe.
- E. Une pénalité mineure est infligée à tout joueur ou gardien de but qui reçoit une crosse de façon illégale.

10.4.32 Jet de crosse (JET)

- A. Une pénalité majeure est infligée à tout joueur qui jette sa crosse, une partie de celle-ci ou tout autre objet, à n'importe quel endroit de la piste ou hors de la piste. Cette pénalité n'est pas infligée si un tir de pénalité ou un but automatique est accordé pour cette action.
- B. Lorsqu'un joueur de l'équipe qui n'est pas en possession du palet et se trouve dans son camp lance sa crosse ou une partie de celle-ci ou tout autre objet vers le palet, l'arbitre laisse l'action se terminer et, si aucun but n'a été marqué par l'équipe adverse, il accorde un tir de pénalité à l'équipe non fautive.
- C. Si, alors que le gardien a été retiré de la piste, un de ses coéquipiers se tenant dans sa zone défensive jette sa crosse en direction du palet, privant ainsi un adversaire d'une occasion franche de marquer un but, l'arbitre arrête le jeu et accorde un but automatique à l'équipe non fautive.
- D. Lorsqu'un joueur écarte un morceau de crosse brisée sur la piste en le poussant vers les côtés de façon qu'il n'interfère pas avec le jeu ou avec un adversaire, aucune pénalité n'est infligée.

10.4.33 Autres cas



Des règles sportives, figurant dans le présent règlement, prévoient d'autres cas d'attribution de pénalités. Elles sont signalées par le pictogramme figurant en marge ci-contre.

11 RÉSULTATS ET CLASSEMENTS

11.1 Résultats des rencontres

- A. L'équipe ayant marqué le plus de buts est désignée comme vainqueur de la rencontre et l'équipe adverse comme perdante.
- B. Lors de rencontres sans élimination directe et en cas d'égalité de buts marqués par chaque équipe, le match est déclaré nul.
- C. En cas d'incidents particuliers traités dans les présentes règles, une ou les deux équipes pourront être déclarées forfaits pour la rencontre.

11.2 Rapport officiel de match (Annexe F)

11.2.1 Généralités

- A. Toute rencontre, amicale ou en compétition, doit faire l'objet de la rédaction d'un rapport officiel de match, seul document officiel rapportant le déroulement d'une rencontre. Il doit être établi en 4 exemplaires.
- B. Le rapport officiel de match doit être rédigé sur l'imprimé officiel édité par le Comité de Roller Hockey et prévu à cet effet. Une version informatique similaire peut être utilisée.
- C. Seul le marqueur officiel et les arbitres sont habilités à porter des informations sur le rapport officiel de match. Celles-ci doivent être rédigées en lettres capitales de la façon la plus lisible.
- D. Même en cas d'absence d'une équipe ou de match non joué pour une raison prévue dans les présents règlements, un rapport officiel de match doit être établi.
- E. En cas d'insuffisance du rapport officiel de match, un 2ème rapport officiel de match est utilisé. Ce rapport complémentaire doit reprendre les informations concernant la date, le lieu et l'heure de la rencontre ainsi que le type de match et la catégorie de la rencontre. Il doit, comme le rapport officiel de match initial, comporter toutes les signatures à apposer en fin de rencontre. Les 2 rapports officiels de match seront alors numérotés 1/2 et 2/2 pour une meilleure compréhension.

11.2.2 Rédaction du rapport officiel de match

- A. Pour pouvoir commencer une rencontre, les informations suivantes doivent être portées sur le rapport officiel de match :
 - Date, lieu et heure de début de la rencontre, type de match et catégorie de la rencontre
 - Dénomination et composition des équipes, avec numéros de licences et de maillots, identité du capitaine et des assistants
 - Identité des officiels de match
 - Signature de l'officiel de chaque équipe ou du capitaine d'équipe en cas d'absence d'officiel d'équipe
 - B. En cas d'utilisation d'un rapport officiel de match informatique, un exemplaire doit être édité et signé par l'officiel de chaque équipe avant le début de la rencontre, validant ainsi la composition des équipes.
 - C. Pendant la rencontre, les informations suivantes doivent être portées sur le rapport officiel de match :
 - Buts, buteurs et assistants avec le temps correspondant
 - Pénalités infligées, avec le temps correspondant, l'identité du fautif, le code de la pénalité et sa durée ainsi que les temps de début et de fin de décompte
 - Temps des temps morts ainsi que ceux des changements de gardien de but avec l'identité du remplaçant
 - Le temps de jeu doit être décompté en une seule tranche pour toute la rencontre, par exemple de 0'00 à 50'00 pour une rencontre de Ligue Elite et non pas repartir de 0'00 à l'entame de la 2^{ème} période.
 - A la fin de première période, le décompte intermédiaire des buts et des minutes de pénalité pour chaque équipe
 - D. A la fin de la rencontre, les informations suivantes doivent être portées sur le rapport officiel de match :
 - Heure de fin de la rencontre et nombre de spectateurs
 - Décompte final des buts et des minutes de pénalité pour chaque équipe
 - Signature du capitaine de chaque équipe puis des officiels de match
 - Marquage des cases non utilisées (sauf en cas d'utilisation d'un rapport informatique)
- Un joueur absent durant la totalité de la rencontre et inscrit sur le rapport officiel de match doit en être rayé.
- Après renseignement des cases concernant les rapports d'incident et les réclamations, signature des arbitres

11.2.3 Transmission informatique des rapports de match

L'association organisatrice a la responsabilité de saisir la feuille de match après la fin de la rencontre dans l'outil de gestion des résultats de la Fédération dans le délai maximum fixé dans le règlement particulier de la compétition concernée.

11.2.4 Envoi des rapports officiels de match

- A. L'envoi des rapports officiels de match est à la charge de l'association organisatrice de la rencontre ou du groupement de rencontres.
- B. Les rapports officiels de match doivent être transmis au plus tard le mercredi suivant la manifestation,. La preuve de l'envoi est à la charge de l'expéditeur.

11.2.5 Exploitation du rapport officiel

- A. Deux exemplaires du rapport officiel de match sont envoyés par l'organisateur de la rencontre au responsable fédéral de la manifestation concernée. Le 3^{ème} exemplaire est remis à l'équipe visiteuse et le 4^{ème} à l'équipe locale. En cas d'existence de rapport d'incident, les arbitres conservent le 1^{er} exemplaire et le joignent à l'envoi du rapport.
- B. La rédaction d'un rapport officiel de match, conformément aux règles de jeu et à la réglementation sportive, engage la responsabilité du marqueur officiel et par conséquent de son club.

11.3 Établissement des classements

11.3.1 Résultat d'une rencontre

- A. Trois points sont attribués au vainqueur d'une rencontre, zéro point au perdant. En cas de match nul, un point est attribué à chaque équipe.
- B. Deux points de pénalité (-2) sont attribués à une équipe en cas de forfait de celle-ci et l'équipe adverse marque 3 points. Un score de 5 à 0 en faveur de l'équipe non fautive est pris en compte avec l'attribution des buts à son capitaine.
- C. En cas d'absence d'une équipe au cours d'une phase de compétition se déroulant sous forme de plateau, cette équipe est déclarée forfait pour chacune des rencontres quelle devait disputer.
- D. En cas de forfait des deux équipes, celles-ci se voient attribuer chacune 2 points de pénalité (-2). Un score de 0 à 0 est pris en compte.

11.3.2 Classement provisoire des équipes

- A. Un classement provisoire des équipes est établi après chaque rencontre, prenant en compte le nombre de buts marqués et encaissés ainsi que le temps de pénalité comptabilisés pour chaque équipe.
- B. Ce classement sert à les départager en cas d'égalité.
- C. En cours de compétition ou de phase de compétition, le goal-average particulier n'est pas pris en compte pour départager des équipes à égalité de points lors de l'établissement d'un classement.

11.3.3 Classement final d'une compétition

- A. Le classement d'une compétition autre qu'à élimination directe est établi en totalisant les points marqués pour chaque rencontre.
- B. En cas d'égalité de nombre de points entre équipes, on les départage de la façon et dans l'ordre suivants :
 - 1 : Goal-average particulier (uniquement pour une égalité entre 2 équipes)
 - 2 : Goal-average général
 - 3 : L'équipe ayant marqué le plus de buts
 - 4 : L'équipe ayant le moins de temps de pénalité

11.3.4 Classement des joueurs

- A. Un classement des joueurs est établi, prenant en compte le nombre de buts et d'assistance comptabilisés pour chaque joueur.
- B. Ce classement des joueurs sert à établir les hiérarchies des meilleurs buteurs, passeurs et pointeurs de chaque compétition.

11.3.5 Récompenses

- A. Toute compétition nationale à l'issue de laquelle un titre est délivré fait l'objet de remise de récompenses.
- B. Les coupes et trophées fournis par le Comité de Roller Hockey restent sa propriété et doivent lui être remis, la saison sportive suivante, au plus tard 2 mois avant la fin de la compétition concernée. Les dégradations et disparitions sont facturées à l'association qui était en charge du trophée.
- C. Les trophées sont offerts aux associations qui remportent 3 fois consécutives le même titre.

TITRE IV – DISCIPLINE SANCTIONS - LITIGES

12 GÉNÉRALITÉS

Le présent titre traite de points disciplinaires et non de faits de jeu dont les pénalités sportives respectives sont énoncées dans les articles correspondants du présent règlement.

13 DISCIPLINE

13.1 Rapport d'incident

- A. Un rapport d'incident est le seul document officiel rapportant l'existence d'incident particulier au cours d'une rencontre.
- B. Il ne peut être rédigé que par les arbitres d'une rencontre pour un incident relatif à celle-ci.
- C. Il est établi sur un imprimé officiel édité par le Comité de Roller Hockey prévu à cet effet dans les cas suivants :
 - Exclusion de joueur sur pénalité de méconduite pour le match ou pénalité de match,
 - Exclusion d'officiel d'équipe
 - Blessure d'un participant (joueur, officiel, spectateur),
 - Rencontre ne pouvant être jouée ou interrompue définitivement avant le terme prévu,
 - Obstruction du jeu par des spectateurs,
 - Problème de structure, d'équipement, de conformité ou de gestion du match.
- D. En cas de protagonistes multiples, il doit être établi un rapport par personne. Chaque rapport doit comporter l'identité du fautif, la description chronologique précise des incidents ainsi que les références des règles violées.

13.2 Commission de discipline

- A. Il est constitué une commission disciplinaire du Roller Hockey, organe disciplinaire de première instance, conformément aux dispositions du règlement disciplinaire général fédéral.¹⁰
- B. Elle est saisie dans tous les cas prévus à l'article 7 du règlement disciplinaire général fédéral et notamment en cas de rapports d'incident relatifs à l'exclusion de joueur sur pénalité de méconduite pour le match ou pénalité de match, ou l'exclusion d'officiel d'équipe.
- C. Elle statue par avis motivé sur les suites données et les éventuelles sanctions prononcées.

14 SANCTIONS

14.1 Forfait

14.1.1 Constat initial

Une rencontre doit être déclarée "forfait" dans les cas suivants :

- A. En cas d'absence d'une équipe, ou de sa représentation minimum règlementaire, lorsque le coup d'envoi de la rencontre ne peut toujours pas être effectué après un délai d'attente de 15 minutes.

¹⁰Règlement disciplinaire général – Article 2 - 1

Roller Hockey - Règlement sportif des compétitions

Partie 1 – Règlement général

- B. En cas d'absence d'un officiel d'équipe, lorsqu'aucune dérogation n'est prévue dans le règlement particulier de la compétition.
- C. Lorsqu'au début du match, une équipe ne peut présenter sur la piste 4 joueurs de champ et un gardien de but, dûment équipés.
- D. Lorsqu'une équipe ne peut aligner le nombre correct de joueurs, quelle qu'en soit la raison, lors d'un engagement et à n'importe quel moment de la rencontre.
- E. Lorsqu'une équipe, en cours de rencontre est fautive d'un refus de commencer le jeu entraînant un arrêt définitif de la rencontre.

14.1.2 Constat différé

Après vérification des rapports officiels de match, une équipe est déclarée "forfait" dans les cas suivants :

- A. Participation de joueur(s) ou d'officiel d'équipe non licencié(s) (Art. 5.2.1 A et B)
- B. Participation de joueur(s) ayant fait établir une licence sur la base de fausses déclarations (âge, etc.).
- C. Participation de joueur(s) ou d'officiel d'équipe sous le coup d'une mesure de suspension (Art. 5.2.1 D)
- D. Participation de joueur(s) n'ayant pas respecté les règles relatives aux restrictions de participation, (Art. 5.2.2)
- E. Participation de joueur(s) étrangers en excédent (Art. 5.2.6 B)
- F. Inscription d'un participant à plusieurs fonctions sur le rapport officiel de match (Art. 10.2.3 B)
- G. Participation de joueur(s) sans certificat médical autorisant la pratique du roller skating en compétition, (Art. 10.2.4 C)
- H. Participation de joueur(s) dans une catégorie d'âge supérieure sans certificat médical autorisant le surclassement, (Art. 10.2.4 C)
- I. Participation de joueur(s) prêt(s) sans attestation de prêt ou avec attestation non valide (Art. 10.2.4 C)
- J. Non respect du calendrier officiel de la compétition concernée

14.1.3 Forfaits multiples, forfait particulier

- A. Toute association ayant été sanctionnée de 3 forfaits lors d'une même saison sportive et pour la même compétition est exclue de cette compétition immédiatement et pour tout le restant de la saison. Tous les résultats sportifs précédents en relation avec cette association dans la compétition concernée sont annulés. En outre, la caution d'engagement est encaissée.
- B. Lors d'une compétition ou d'une phase de compétition se déroulant sous forme de plateau et pour l'application de la présente règle, un seul forfait est décompté pour l'association fautive, que le forfait concerne une rencontre du plateau aussi bien que plusieurs.
- C. Lors d'une phase finale de compétition, un forfait prononcé à l'encontre d'une association pour cause d'absence totale de participation à cette phase entraîne l'exclusion immédiate de la compétition et l'encaissement de la caution d'engagement. Cette disposition inclut la coupe de France.

14.2 Suspension sportive

- A. Tout joueur exclu d'une rencontre suite à une pénalité de match ou une pénalité de méconduite pour le match est suspendu pour une rencontre.
- B. Tout officiel d'équipe exclu d'une rencontre est suspendu pour 3 rencontres.
- C. Lorsqu'une suspension est infligée dans le cadre des règles ci-dessus, cette suspension est immédiatement effective et purgée dans la compétition au cours de laquelle l'infraction a été commise: Elle doit être purgée en toute circonstance.
- D. Lorsqu'un joueur ou un officiel d'équipe est suspendu pour une rencontre, il ne peut y participer d'aucune façon que ce soit.

14.3 Avertissement

Un avertissement est adressé à toute association n'ayant pas procédé à la mise en conformité de la licence d'un de ses licenciés. (Art. 9.2.4 C et 9.2.5 A)

14.4 Pénalités financières

14.4.1 Application des pénalités financières

- A. Une pénalité financière de niveau 1 est appliquée à toute association ayant reçu un avertissement, n'ayant pas procédé à la régularisation de la situation et ayant fait l'objet d'un deuxième avertissement.
- B. Une pénalité financière de niveau 1 est appliquée à toute association ayant été sanctionnée d'un forfait, quelle qu'en soit la raison.
- C. Une pénalité financière de niveau 1 par participant non qualifié est appliquée à toute association ayant été sanctionnée d'un forfait selon les dispositions de la clause 14.1.2 alinéas A à D et F à I.
- D. Une pénalité financière de niveau 1 est appliquée à tout joueur ayant fait établir sa licence sur la base de fausses déclarations.
- E. Une pénalité financière de niveau 1 est appliquée à tout joueur exclu d'une rencontre suite à une pénalité de match ou une pénalité de méconduite pour le match. En cas de récidive lors d'une même saison sportive celle-ci subit une majoration égale à une pénalité financière de niveau 2.
- F. Une pénalité financière de niveau 2 est appliquée à tout dirigeant d'équipe exclu d'une rencontre. En cas de récidive lors d'une même saison sportive celle-ci subit une majoration égale à une pénalité financière de niveau 2.
- G. Une pénalité financière de niveau 1 est appliquée à toute association n'ayant pas transmis les résultats et les rapports officiels de matchs dans les délais prescrits.

14.4.2 Règlement des pénalités financières

- A. Toute pénalité financière appliquée à une association, un joueur ou un officiel d'équipe est assortie d'un délai de règlement de trente (30) jours à compter de sa notification.
- B. Dans le cas de pénalités financières consécutives à une exclusion, le délai de trente jours court à compter de l'application de la sanction.
- C. En cas de non règlement au terme de ce délai l'association, le joueur ou l'officiel d'équipe subit une suspension administrative de compétition ou d'exercice de fonctions pour toutes les compétitions. Cette suspension court jusqu'à l'enregistrement du règlement de la pénalité financière concernée.

15 LITIGES

15.1 Réclamations

- A. Une réclamation est une requête relative au résultat d'une rencontre portant préjudice au requérant.
- B. Aucune réclamation ne peut être formulée à l'encontre d'une décision arbitrale concernant un fait de jeu.
- C. Toute réclamation doit être formulée par courrier recommandé avec accusé de réception sous 2 jours ouvrés suivant la rencontre concernée. Cette réclamation doit être signée par le président de l'association et le capitaine de l'équipe plaignante si ce dernier est majeur.

15.2 Recours

- A. Un recours est une requête contestant une décision prise par une instance non disciplinaire à l'encontre du requérant.
- B. Tout recours doit être formulée par courrier recommandé avec accusé de réception dans le délai de dix jours suivant réception de la décision prise l'encontre du requérant.

15.3 Appels

- A. Un appel est une requête contestant une décision prise par une instance disciplinaire de première instance à l'encontre du requérant.
- B. Conformément aux dispositions de l'article 14 du Règlement disciplinaire fédéral le délai d'appel est fixé à dix jours suivant réception de la décision prise l'encontre du requérant.

15.4 Requêtes abusives

- A. Dans le cas de rejet d'une réclamation ou d'un recours, une pénalité financière peut être appliquée au requérant pour requête abusive.
- B. Cette pénalité financière est égale à :
- 90 € pour une association
 - 30 € pour un licencié.

Annexe A FICHE D'ENGAGEMENT COMPÉTITION NATIONALE RILH

Compétition

Ligue N° affiliation club

Nom club : Ville

Président Nom Prénom
 Adresse
 Téléphone(s) :
 Fax :
 E-mail :

Responsable Nom Prénom
 compétition Adresse :
 Téléphone(s) :
 Fax :
 E-mail :

Installation Nom :
 sportive Adresse :
 Téléphone(s) :
 Fax :
 E-mail :
 Catégorie de qualification :

Paiement		Montant	N° chèque – Banque/CCP
Engagement			
Caution d'engagement			
Caution coupe de France			
Participation arbitrage	Championnat		
	Coupe de France		

Date :

Signature du Président et cachet du club :

A retourner au secrétariat du Comité de Roller Hockey en recommandé avec accusé de réception avant la date précédant le début de la compétition indiquée ci dessous :

- *Championnat Ligue Elite : 30 juin*
- *Championnat Nationale 1 : 15 juillet*
- *Championnat Nationale 2 : 15 juillet*
- *Championnat Nationale 3 : 1er septembre*
- *Coupe de France : 1er septembre*
- *Championnats féminins : 1er septembre*
- *Phase finale Championnat Jeunesse : 31 mars*

Note. : En cas d'engagement de plusieurs équipes pour une même compétition, joindre une liste de 8 joueurs et 1 gardien de but par équipe (nom, prénom et N° de licence).

Annexe B INFRASTRUCTURES

B.1 Piste

B.1.1 Définition

- A. Une piste de RILH est une aire de jeu plane, couverte, fermée et de forme rectangulaire avec les angles arrondis.
- B. La surface du sol est constituée d'un matériau adapté à la pratique du RILH : béton, parquet, revêtement spécifique, etc.

B.1.2 Dimensions

- A. La longueur d'une piste doit être comprise entre 40 et 60 m, la largeur entre 20 et 30 m.
- B. La proportion entre la longueur et la largeur doit respecter un ratio de 2 pour 1.
- C. La taille idéale à considérer est fixée à 50 m sur 25 m.
- D. Les angles de la piste doivent présenter des $\frac{1}{4}$ de cercles d'un rayon de 6,10 m. Cette dimension, prévue pour une piste de 60 m de longueur, doit être réduite proportionnellement à la taille effective de la piste si elle est inférieure.

B.1.3 Marquages règlementaires

- A. Une ligne médiane rouge partage la piste en deux camps d'égale longueur. La largeur de cette ligne doit être comprise entre 5 et 22,5 cm.
- B. Deux lignes de but rouges de 5 cm de large, placées à 4,57 m de chaque extrémité de la piste. En cas de piste de dimension inférieure à 60 m, la distance entre chaque ligne de but et extrémité de la piste doit être réduite proportionnellement à la longueur effective de la piste.
- C. Deux zones de but formant un rectangle de 2,45 m sur 1,20 m, délimitées par des lignes rouges de 7,6 cm de large et disposées face à chaque cage de but.
- D. Deux lignes rouges de 5 cm de large et de 20 cm de long, placées sur la ligne de but, à 30 cm à l'intérieur de la zone de but, matérialisant les points d'ancrage des poteaux de la cage de but.
- E. Un point d'engagement de 22,5 cm de diamètre au centre de la piste, entouré d'un cercle de 4,60 m de rayon délimité par une ligne rouge de 5 cm de large.
- F. Quatre points d'engagement de 22,5 cm de diamètre disposés à 6,70 m de l'axe longitudinal de la piste et 6,10 m de chaque ligne de but, chacun entourés d'un cercle de 4,60 m de rayon délimité par une ligne rouge de 5 cm de large.
- G. En cas de piste de dimension inférieure à 60 m, la taille de chaque cercle autour des points d'engagement doit être réduite proportionnellement à la longueur effective de la piste.
- H. Une zone des arbitres, formée par un demi-cercle de 3 m de rayon, délimitée par une ligne de 5 cm de large, disposée dans l'axe transversal de la piste, contre le bord de cette dernière du côté des officiels du match.

B.1.4 Balustrade

- A. La piste doit être entourée d'une balustrade en bois ou matière plastique, d'une hauteur comprise entre 1,00 et 1,22 m mesurée verticalement depuis la surface de jeu. La hauteur idéale à considérer est de 1.07 m.
- B. La surface de la balustrade doit être lisse et ne présenter aucune aspérité ou obstacle pouvant occasionner une blessure. L'espace vide entre chaque panneau constituant la balustrade ne doit pas excéder 3 mm.
- C. Une plinthe en bois ou matière plastique de 15 à 25 cm de hauteur est fixée sur la base de la balustrade.

B.1.5 Portes d'accès à la piste

- A. La piste doit comporter une porte d'accès au niveau de chaque banc d'équipe et de chaque banc de pénalité. La largeur de ces portes doit être comprise entre 80 cm et 1 m.
- B. L'espace vide entre le bord d'une porte et chaque panneau de balustrade contigu ne doit pas excéder 8 mm.
- C. Les systèmes d'ouverture des portes d'accès à la piste destinées à être utilisées pendant le déroulement du jeu doivent manœuvrer vers l'extérieur de l'aire de jeu.

B.1.6 Protections supérieures

- A. Les protections supérieures constituées de panneaux de plexiglas ou de filets, doivent être installées à l'aplomb de la face externe de la balustrade.
- B. En cas de présence partielle de protections supérieures, les extrémités de ces dernières doivent être recouvertes de protections en mousse.
- C. Les hauteurs des protections supérieures, mesurées depuis le haut de la balustrade sont variables en fonction de leur localisation :
 - Entre 80 cm à 1,20 m le long de la piste
 - Entre 1,60 et 2 m sur les parties arrondies et les largeurs de la piste
- D. En cas d'utilisation de filets souples, ceux ci doivent :
 - Présenter une taille maximale de maille de 4 cm
 - Être tendus de façon à renvoyer le palet en jeu
 - Présenter des marques horizontales correspondant aux spécifications des protections supérieures en cas de hauteur plus élevée, permettant de définir une limite de palet en jeu et hors jeu
- E. Les protections supérieures sont obligatoires face à la table de marque ainsi que sur les parties arrondies et les largeurs de la piste. Elles sont facultatives le long de la piste et proscrites face aux bancs des équipes.

B.1.7 Murs et obstacles

- A. En cas de présence de murs sur l'enceinte de la piste, ceux-ci devront être doublés par une balustrade distante de 5 cm au minimum de chaque mur. La présence de protections supérieures n'est alors plus obligatoire sous réserve que la balustrade ne soit pas éloignée du mur de plus de 30 cm et qu'un dispositif reliant les deux équipements de nature à conserver le palet en jeu soit présent.
- B. Aucune partie d'un mur ou obstacle ne doit dépasser du plan vertical définissant les protections supérieures. Tout angle de mur, poteau, équipement de sécurité permanent ou tout autre équipement ou obstacle distant de moins de 30 cm du bord interne de la balustrade doit être muni de protections en mousse.

B.2 Cages de but

B.2.1 Constitution

- A. La cage de but est constituée de tubes en acier galvanisés de 76 mm de diamètre pour la face avant et de 50 mm de diamètre pour les autres parties.
- B. La face avant doit être de couleur orange fluorescent ou rouge, les autres parties doivent être de couleur blanche.
- C. Les cages de but ne doivent pas être fixées au sol, de manière à pouvoir se dessocler librement en cas de choc.

B.2.2 Dimensions

- A. La face avant de la cage de but présente une dimension intérieure d'1,70 m de longueur et 1,05 m de hauteur. Les angles supérieurs extérieurs doivent être arrondis.
- B. La structure inférieure consiste en un tube cintré partant de l'axe de chaque poteau et s'étendant à une profondeur de 1,09 m de l'avant des poteaux.

Roller Hockey - Règlement sportif des compétitions

Partie 1 – Règlement général

- C. La structure supérieure consiste en 2 tubes partant perpendiculairement de l'axe de chaque poteau sur une distance de 50 cm, reliés par un tube cintré s'étendant à une profondeur de 74 cm de l'avant des poteaux.
- D. Un tube de renfort relie l'axe de l'arrière de la barre transversale et l'axe de la structure supérieure. Un tube de renfort relie l'axe de la base inférieure et celui de la base supérieure.

B.2.3 Filets

- A. Un filet résistant doit recouvrir toute la structure de la cage de but, en partant de l'arrière de l'axe des tubes constituant la face avant. Ce filet doit comporter un maillage suffisamment serré pour interdire le passage d'un palet en toutes circonstances et être fixé à la structure de la cage au moyen de fixations métalliques soudées à la structure. L'usage d'un filet métallique est interdit.
- B. Un filet blanc doit être suspendu dans la cage, parallèlement aux poteaux et à 45 cm derrière ces derniers. Il doit mesurer 1,80 m de large et 1,10 m de haut. Il doit être fixé uniquement par sa partie supérieure et flotter librement.

B.2.4 Implantation

- A. Les cages de but sont placées à chaque extrémité de la piste, sur la ligne de but, dans l'axe des zones de but, les faces avant tournées l'une vers l'autre.
- B. Le bord arrière de chaque poteau doit être aligné avec le bord côté extrémité de la piste de chaque ligne de but.

B.3 Équipements annexes

B.3.1 Bancs des équipes

- A. Un banc d'équipe doit se trouver le long de la piste, de chaque côté de la ligne médiane, faisant face à la table de marque et aux bancs des pénalités.
- B. Chaque banc d'équipe doit être équipé d'un ou plusieurs bancs permettant la position assise à 16 personnes ainsi qu'un couloir de circulation.
- C. La porte d'accès du banc d'équipe à la piste doit être positionnée symétriquement à la porte d'accès à la piste de l'autre banc d'équipe.
- D. Un espace de 4 m doit être respecté entre les bancs des deux équipes et matérialisé par un dispositif de clôture.
- E. Lorsque les bancs des équipes sont adjacents à une zone autorisée aux spectateurs, un dispositif de clôture doit délimiter les deux zones.
- F. En cas d'impossibilité d'implantation des bancs des équipes du côté opposé à la table de marque, ils seront alors situés du même côté et devront alors se trouver en position la plus excentrée de la ligne médiane.

B.3.2 Table de marque

- A. Une table de marque doit se trouver le long de la piste, face à la ligne médiane.
- B. La table de marque doit être équipée d'une table ou d'un pupitre et de sièges permettant la position de travail assis à 3 personnes.
- C. Lorsque la table de marque est adjacente à une zone autorisée aux spectateurs, un dispositif de clôture doit délimiter les 2 zones.

B.3.3 Bancs des pénalités

- A. Un banc des pénalités doit se trouver le long de la piste, de chaque côté de la table de marque.
- B. Chaque banc des pénalités doit être équipé de sièges permettant la position assise à 3 personnes.
- C. La porte d'accès du banc d'équipe à la piste doit être positionnée symétriquement à la porte d'accès à la piste de l'autre banc des pénalités.
- D. Lorsque les bancs des pénalités sont adjacents à une zone autorisée aux spectateurs et/ou aux bancs des équipes, un dispositif de clôture doit délimiter les différentes zones.

B.3.4 Tableau d'affichage électronique et pupitre de contrôle

- A. L'enceinte sportive doit être munie d'un tableau d'affichage électronique commandé par un pupitre de contrôle disposé à la table de marque.
- B. Le tableau d'affichage doit présenter le temps de jeu et le score de la rencontre. L'affichage des pénalités en cours de décompte est optionnel.
- C. Tout nouvel équipement en tableau d'affichage installé à partir du 1^{er} juillet 2007 doit comporter le décompte des pénalités.

B.3.5 Sonorisation

- A. L'enceinte sportive doit disposer d'un système de sonorisation permettant les annonces réglementaires du marqueur officiel. A cet effet, un micro doit équiper la table de marque.
- B. La sonorisation des complexes sportifs est réservée à l'usage exclusif des officiels de match et du responsable de la sécurité du complexe.
- C. Une animation musicale ou d'ambiance au moyen de la sonorisation officielle ou d'une sonorisation indépendante est autorisée. Cependant, son utilisation à cet effet est interdite durant le déroulement jeu et prioritaire pour les annonces officielles pendant les arrêts de jeu.

Roller Hockey - Règlement sportif des compétitions
Partie 1 – Règlement général

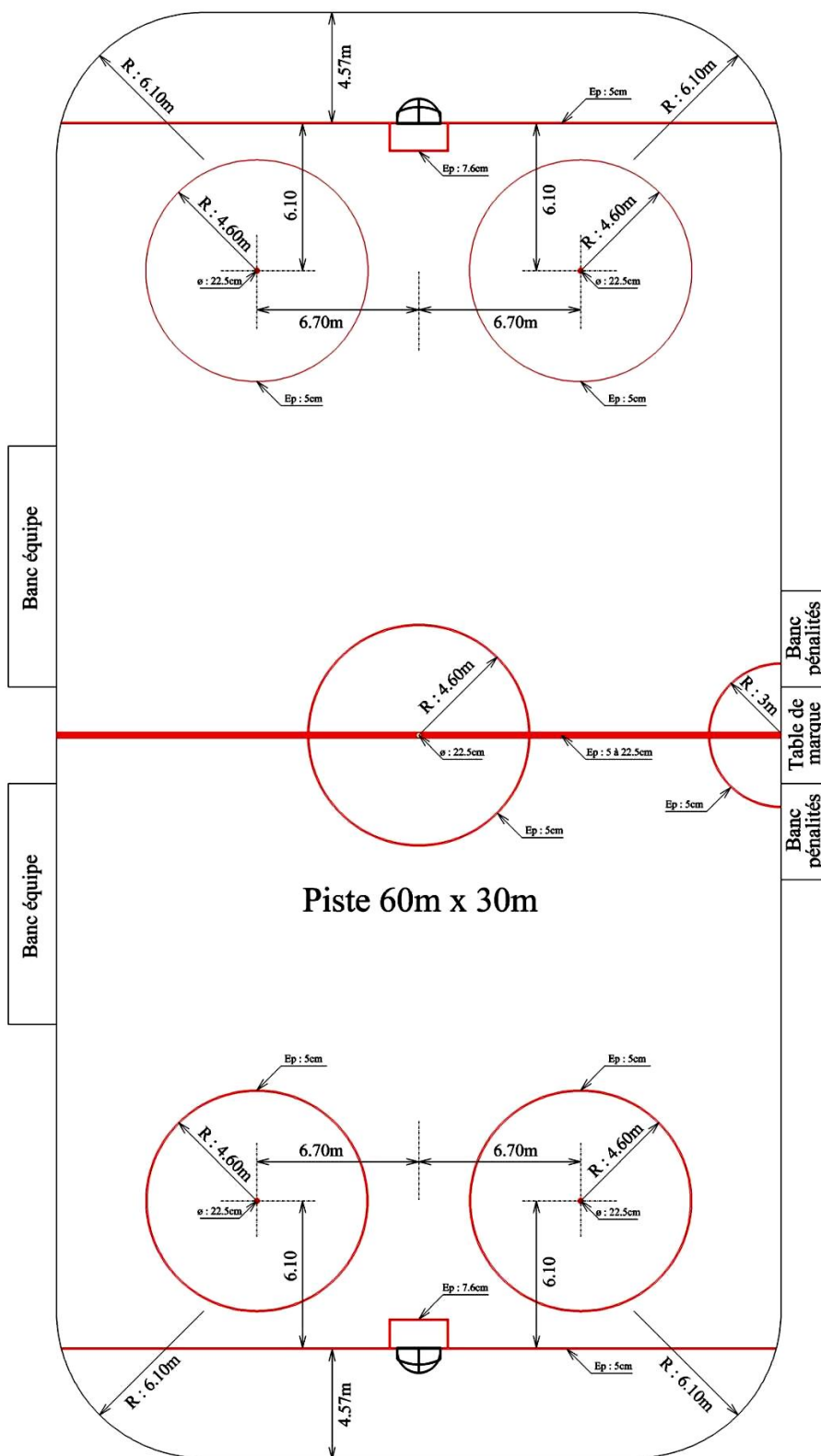

Roller Hockey - Règlement sportif des compétitions
Partie 1 – Règlement général

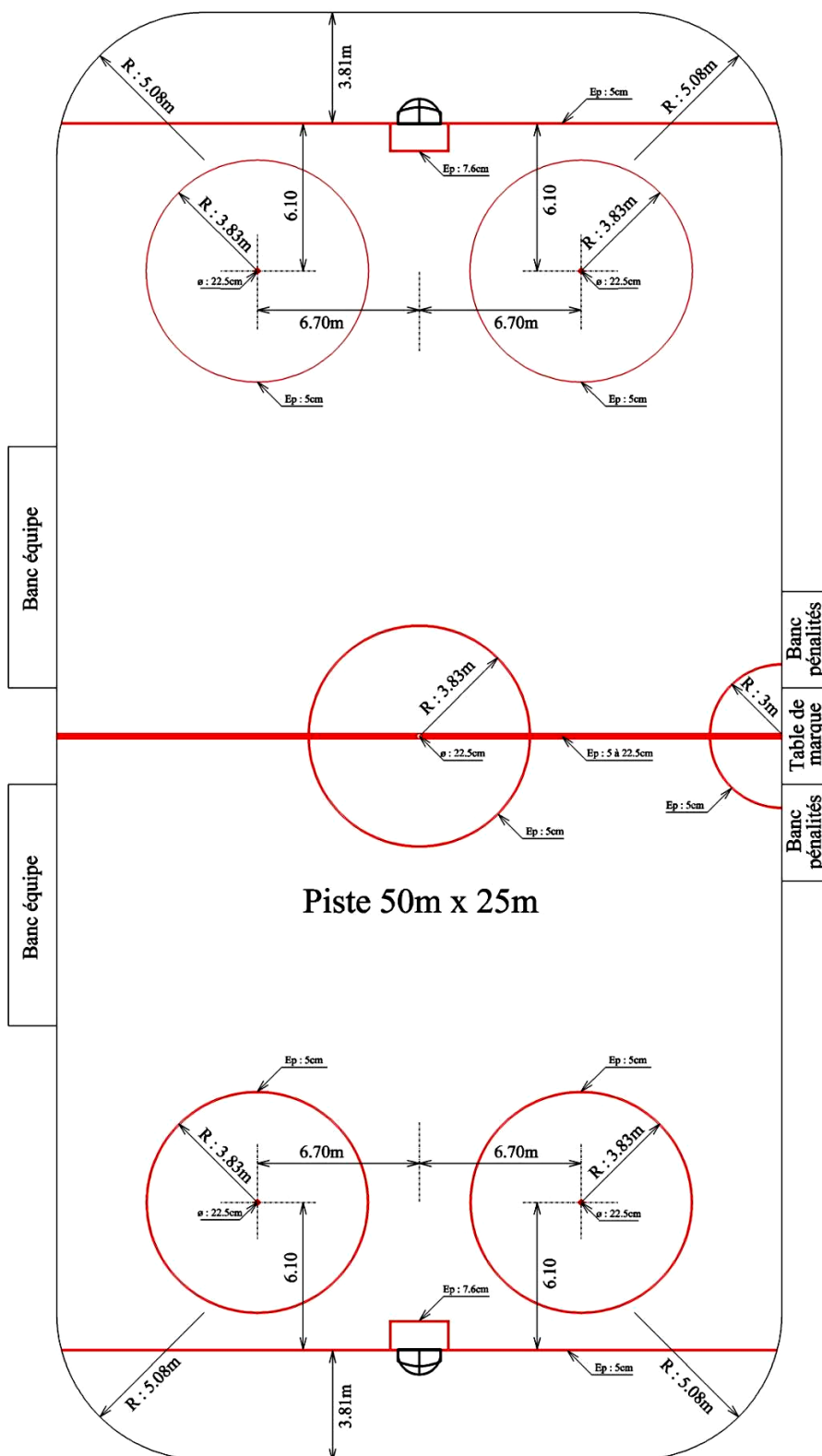

Roller Hockey - Règlement sportif des compétitions
Partie 1 – Règlement général

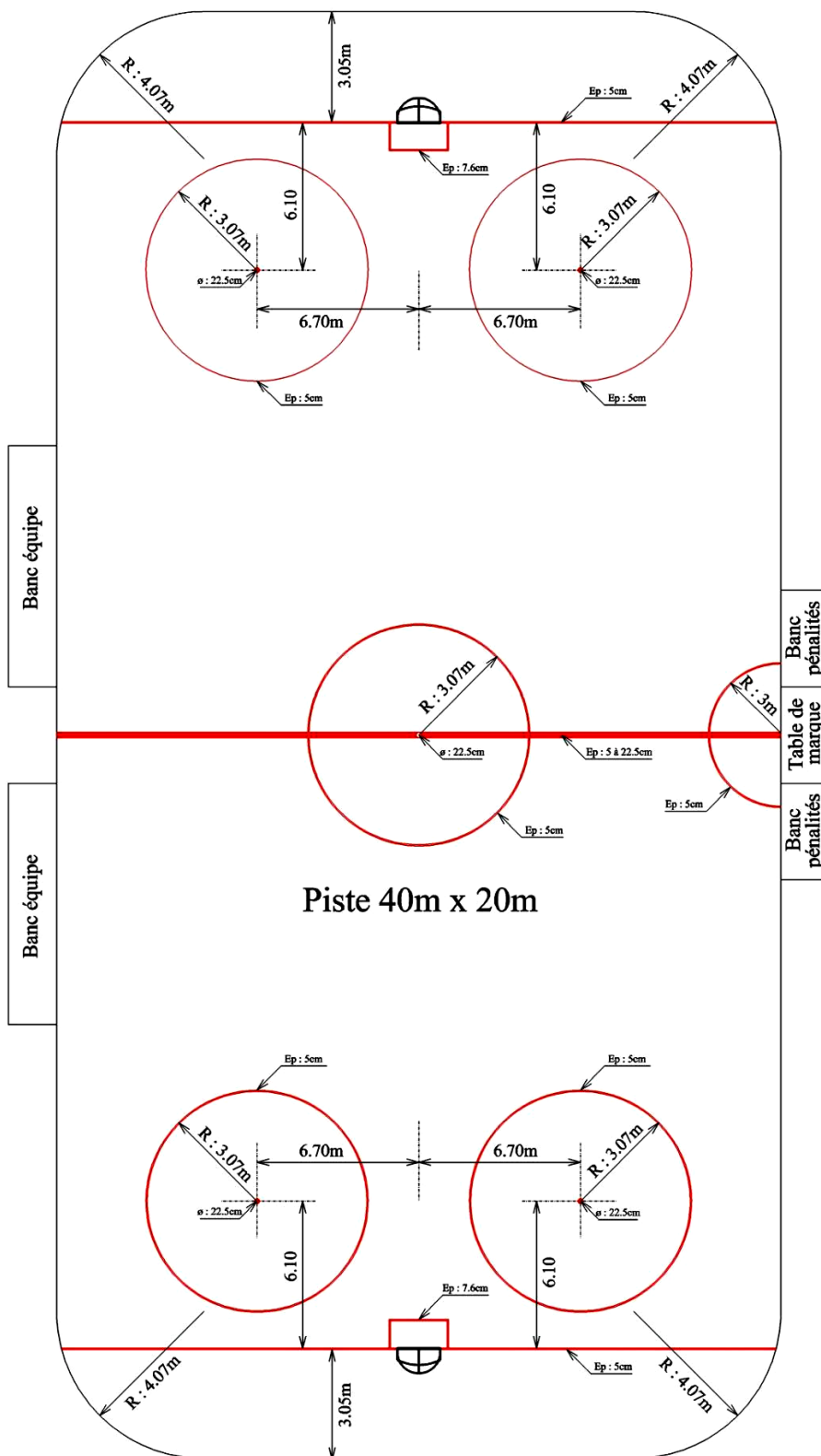

Roller Hockey - Règlement sportif des compétitions
Partie 1 – Règlement général

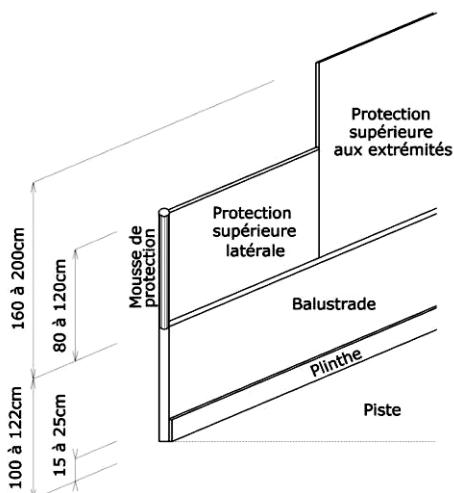

Détail balustrade

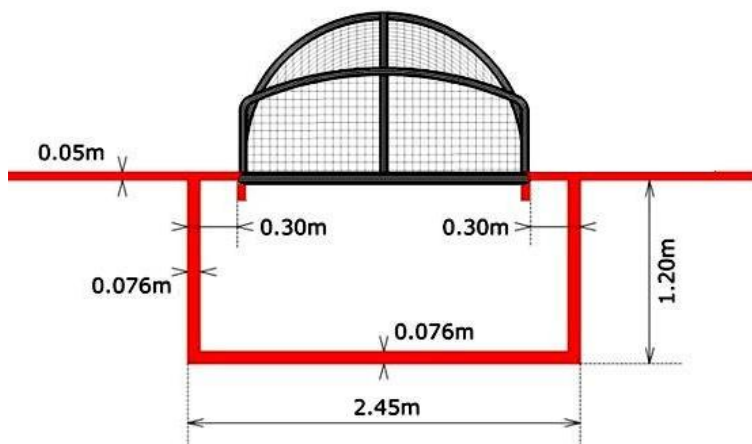

Détail zone de but

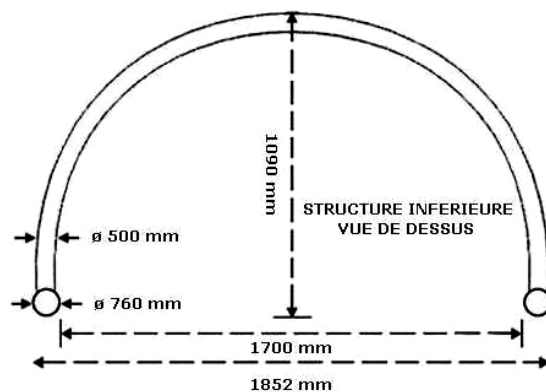
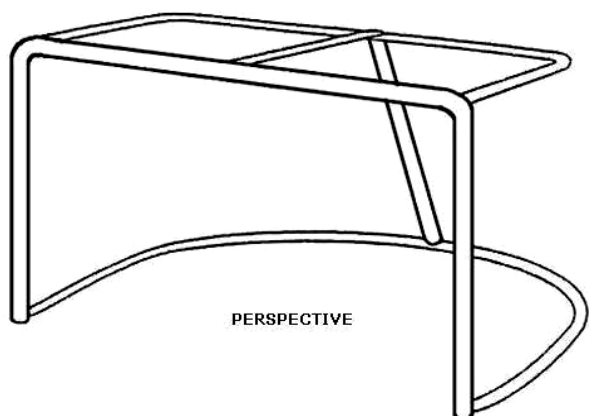
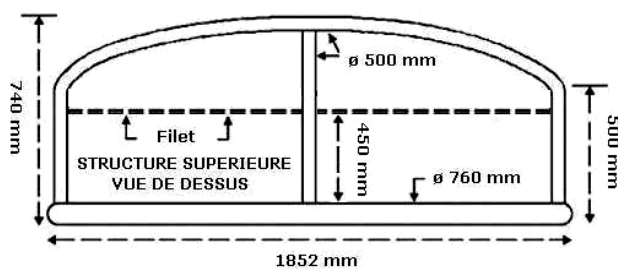
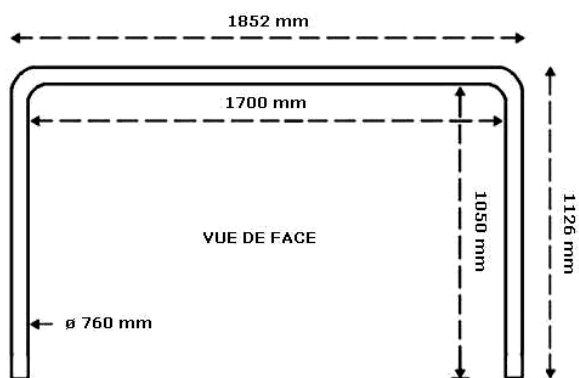
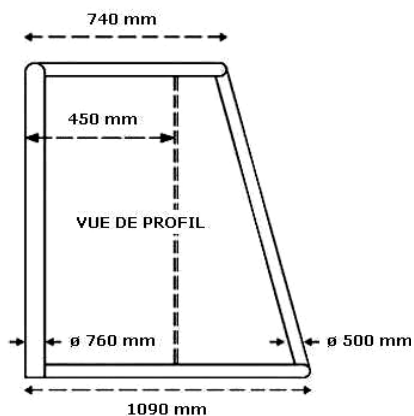

Cages de but

Annexe C

QUALIFICATION DES INSTALLATIONS SPORTIVES

C.1 GÉNÉRALITÉS

C.1.1 Responsabilité

- A. Les qualifications d'installation sportive pour la pratique du RILH sont données par le Comité de Roller Hockey sur la base de critères techniques permettant l'utilisation de la structure pour cette destination.
- B. Ces qualifications ne prennent pas en compte l'aspect sécuritaire de réception de public dans la structure. L'association requérante doit s'assurer de la conformité de la structure en regard des dispositions légales en matière de code de l'urbanisme et de code de l'habitation applicable aux enceintes sportives recevant du public.

C.2 CRITÈRES DE QUALIFICATION

Les critères de qualification prennent en compte les éléments de conformité suivants

C.2.1 Piste

- Dimensions
- Nature du revêtement
- Marquage au sol
- Balustrade
- Portes d'accès à la piste
- Protections supérieures
- Murs et obstacles
- Caractéristiques des cages de but

C.2.2 Équipements annexes

- Bancs des équipes
- Table de marque
- Bancs des pénalités
- Affichage et sonorisation

C.2.3 Équipements sanitaires

- Vestiaires
- Sanitaires
- Équipements médicaux

C.2.4 Dispositions annexes

- Éclairage
- Chauffage

C.3 CATÉGORIES DE QUALIFICATION

C.3.1 Généralités

- A. Plusieurs catégories de qualification, classée de A à D sont délivrées en fonction du niveau de qualité et de sécurité des équipements.
- B. Chaque catégorie de qualification détermine le niveau des rencontres sportives pouvant se dérouler dans l'installation sportive qualifiée.

C.3.2 Destination des catégories de qualification

Les catégories de qualification ont pour destination l'homologation fédérale de l'installation sportive pour l'organisation de rencontres de RILH selon les dispositions suivantes :

- Catégorie D :
 - o Championnat de France de Nationale 3 : Phase préliminaire
 - o Coupe de France : Jusqu'au tour de 1/32^{ème} de finale
 - o Championnat de France féminin de Nationale 2
 - o Championnats de France de catégories Jeunesse : Phase préliminaire
- Catégorie C :
 - o Championnat de France de Nationale 2
 - o Championnat de France de Nationale 3 : Phases finales
 - o Coupe de France : Tours de 1/16ème et 1/8ème de finales
 - o Championnat de France féminin de Nationale 1
 - o Championnats de France de catégories Jeunesse : Phases finales
- Catégorie B :
 - o Championnat de France de Nationale 1
 - o Coupe de France : Tours de ¼ et ½ finales
- Catégorie A :
 - o Championnat de France de Ligue Elite
 - o Finale de toute compétition nationale

C.4 CAHIER DES CHARGES DE QUALIFICATION

Pour accéder à la qualification dans les diverses catégories, les installations sportives doivent satisfaire aux conditions respectives suivantes :

C.4.1 Catégorie D

- A. Piste
 - Dimension minimale réglementaire de la piste (5% de tolérance admise en longueur, 10% en largeur)
 - Marquage au sol des points d'engagement, de la ligne médiane, des lignes et zones de but
 - Respect des clauses B.1.4 et B.1.6 pour l'enceinte de la piste
 - Cages de but réglementaires suivant B.2
- B. Équipements annexes
 - Respect des clauses B.3.1 à B.3.3
- C. Équipements sanitaires
 - Respect des clauses 7.2.1, 7.2.4 et 7.2.5
- D. Dispositions annexes
 - Respect des clauses 7.3.1 et 7.3.2

C.4.2 Catégorie C

- A. Piste
 - Dimension minimale réglementaire de la piste
 - Présence de ¼ de cercles dans les angles de la piste ayant un rayon minimum d'un mètre
 - Marquage au sol réglementaire des points d'engagement, de la ligne médiane, des lignes et zones de but
 - Respect des clauses B.1.4 à B.1.7 pour l'enceinte de la piste
 - Cages de but réglementaires suivant B.2
- B. Équipements annexes
 - Respect des clauses B.3.1 à B.3.3
- C. Équipements sanitaires
 - Respect des clauses 7.2.1, 7.2.4 et 7.2.5
- D. Dispositions annexes
 - Respect des clauses 7.3.1 et 7.3.2

Roller Hockey - Règlement sportif des compétitions

Partie 1 – Règlement général

C.4.3 Catégorie B

A. Piste

- Dimension minimale réglementaire de la piste
- Nature du revêtement de sol adapté à la pratique du RILH
- Présence de $\frac{1}{4}$ de cercles dans les angles de la piste ayant un rayon minimum d'un mètre
- Marquage au sol complet réglementaire suivant B.1.3
- Respect des clauses B.1.4 à B.1.7 pour l'enceinte de la piste
- Cages de but réglementaires suivant B.2

B. Équipements annexes

- Respect des clauses B.3.1 à B.3.4

C. Équipements sanitaires

- Respect des clauses 7.2.1, 7.2.2, 7.2.4 et 7.2.5

D. Dispositions annexes

- Respect des clauses 7.3.1 et 7.3.2

C.4.4 Catégorie A

Pour accéder à la qualification de catégorie A, l'installation sportive doit satisfaire à toutes les clauses relatives aux spécifications des équipements.

Annexe D

Accès des licenciés mineurs aux fonctions d'officiels d'équipe et d'officiels de match

D.1 Généralités

Dans le cadre de la politique de développement des responsabilités des licenciés mineurs, la présente annexe définit les conditions auxquelles doit répondre l'accès de ces derniers aux fonctions d'officiels d'équipe et d'officiels de match.

D.2 Officiels d'équipe

Par dérogation aux dispositions de l'article 5.2.1 du présent règlement la présence de licenciés mineurs sur le banc d'équipe au titre d'officiels d'équipe est autorisée sous les conditions suivantes :

- A. L'équipe engagée dans la rencontre est constituée de joueurs appartenant au plus à la catégorie d'âge des licenciés concernés.
- B. Les licenciés concernés ne peuvent officier que sous la responsabilité d'un officiel d'équipe satisfaisant aux conditions du présent règlement, inscrit sur la ligne A du rapport officiel de match.
- C. Les licenciés concernés sont inscrits sur les lignes B et suivantes du rapport officiel de match.

D.3 Officiels de match

D.3.1 Arbitres

Les conditions d'accès des licenciés mineurs aux fonctions d'arbitres sont définies par la Commission d'Arbitrage de Roller Hockey (CARILH).

D.3.2 Marqueur, Chronométrateur, Chronométrateur des pénalités

Par dérogation aux dispositions de l'article 8.2.1 du présent règlement la participation de licenciés mineurs officiant comme marqueur, chronométrateur ou chronométrateur des pénalités est autorisée sous les conditions suivantes :

- A. Cette participation est limitée aux rencontres des catégories "Jeunesse".
- B. Les licenciés concernés ne peuvent officier que sous la responsabilité d'un licencié majeur.
- C. Ce licencié majeur doit figurer sur le rapport officiel de match.

D.4 Sanctions

Tout manquement aux dispositions ci-dessus est sanctionné d'un avertissement au club fautif et une pénalité financière de niveau 1 en cas de récidive.

Annexe E TABLEAU RÉCAPITULATIF DES PÉNALITÉS

Infraction	Référence	Code	2'	2'+2'	5'	MEC	MPM	5'+MPM	PM	EXC	TP	BA	FIN
Formation de départ	5.5. A/B	FIN											X
Méconduite d'un officiel	10.1.4 E	EXC								X			
3 pénalités mineures + pénalité ultérieure	10.1.7 A	MEC				X							
	10.1.7 B	EXC								X			
3 fautes avec la crosse	10.1.7 C	EXC								X			
2 pénalités majeures	10.1.7 D	MPM					X						
2 MPM dans tournoi	10.1.7 E	PM							X				
Contestation	10.4.2 B	MEC				X							
Changement de joueurs	10.4.5	SUR	X										
Équipement non conforme	10.4.3	EQU	X										
Retard de jeu pour :													
- Joueur blessé	10.1.2 C	JEU	X										
- Ajustement équipement	10.4.4	JEU	X										
- Règles GDB	10.4.6	JEU	X										
- Refus commencer jeu	10.4.9	JEU	X										X
- Déplacement cage	10.4.10	JEU	X								X	X	
- Abandon du banc	10.4.11	JEU	X			X					X	X	
- Tomber sur palet	10.4.13	JEU	X										
- Manier palet mains	10.4.14	JEU	X										
- Engagement	9.3.1 F/G	JEU	X										
- Temps mort	9.3.2 E	JEU	X										
- Maintien palet en mouv.	9.3.6 C/D	JEU	X										
- Palet injouable	9.3.7 E/F	JEU	X										
Méconduite	10.4.7	MEC	X			X	X						
Agression aux officiels	10.4.8					X	X		X				
Altercation	10.4.15	BAG	X	X	X			X	X				
Blessure / tentative	10.4.16	PM							X				
Charge	10.4.17	INC	X		X								
Charge dans la balustrade	10.4.18	CBA	X		X								
Charge dans le dos	10.4.19	DOS						X	X				
Charge avec la crosse	10.4.20	CRO	X		X								
Crosse haute	10.4.21	HAU	X		X			X					
Piquage	10.4.22	PIQ		X					X				
Cinglage	10.4.23	CIN	X		X								
Dureté excessive	10.4.24	DUR	X		X								
Retenir	10.4.25	RET	X		X								
Accrocher	10.4.26	ACC	X		X								
Faire trébucher	10.4.27	TRE	X										
Coup de genou	10.4.28	GEN	X		X								
Coup de coude	10.4.28	COU											
Obstruction	10.4.29	OBS	X								X	X	
Crosse brisée	10.4.31	BRI	X										
Jet de crosse	10.4.32	JET			X						X	X	

Note : Lorsqu'une sanction entraîne une des pénalités suivantes, le code inscrit sur la feuille de match doit être celui correspondant à la pénalité infligée :

MEC : Pénalité de méconduite

MPM : Pénalité de méconduite pour le match

PM : Pénalité de match

TP : Tir de pénalité

BA : But automatique

FIN : Arrêt définitif de la rencontre

EXC : Exclusion

Annexe F SIGNALEMENT DES PÉNALITÉS Gestuelle des arbitres



Cinglage
CIN



Faire trébucher
TRE



Crosse haute
HAU



Retenir
RET



Accrocher
ACC



Charge
INC



Charge avec
la crosse
CRO



Charge contre
la balustrade
CBA



Charge
dans le dos
DOS



Obstruction
OBS



Coup de coude
COU



Coup de genou
GEN



Piquage
PIC



Dureté
DUR



Temps mort

Roller Hockey - Règlement sportif des compétitions
Partie 1 – Règlement général



Passé à la main



Méconduite
MEC



Tir de pénalité
TP



But



Annulation



Pénalité
de match



Procédure
d'engagement



Pénalité
différée

G.1 RÉDACTION DU RAPPORT OFFICIEL DE MATCH

G.1.1 Informations générales :

1. Date de la rencontre
2. Lieu de la rencontre
3. Heure de coup d'envoi de la rencontre
4. Heure de fin de la rencontre
5. Catégorie de la rencontre : N1, N2, N3, Coupe de France, Féminine, jeunesse, etc....
6. Catégorie d'âge : Senior, junior, cadet, minime, etc.... + masculin ou féminin le cas échéant

G.1.2 Informations concernant l'équipe A :

7. Nom de l'équipe
8. Lettre C pour le capitaine et lettre A pour les assistants. Les lignes précédées de la lettre G sont réservées à l'inscription des gardiens de but
9. N° de licence du joueur (Ne pas saisir sans présentation effective de la licence)
10. Nom et prénom du joueur
11. N° de maillot du joueur
12. Temps de jeu lorsqu'un but est marqué
13. N° de maillot du buteur
14. N° de maillot du 1er assistant
15. N° de maillot du 2ème assistant
16. Temps de jeu lors de l'attribution d'une pénalité
17. N° de maillot du joueur sanctionné / Lettre correspondante pour un officiel d'équipe
18. Code correspondant à la pénalité infligée
19. Nombre de minutes de pénalités infligé
20. Temps de jeu lors du début de décompte de la pénalité
21. Temps de jeu lors du début de décompte de la pénalité
22. N° de licence de l'officiel d'équipe
23. Nom et prénom de l'officiel d'équipe
24. Signature de l'officiel d'équipe « A » avant le début de la rencontre
25. Nombre total de buts inscrits par l'équipe pendant la rencontre
26. Signature du capitaine de l'équipe à l'issue de la rencontre
27. Temps de jeu lors de la prise du temps mort en 1ère période
28. Temps de jeu lors de la prise du temps mort en 2ème période
29. Temps de jeu lors du 1er changement de gardien de but
30. N° de maillot du gardien de but entrant
31. Temps de jeu lors du 2ème changement de gardien de but
32. N° de maillot du gardien de but entrant
33. Temps de jeu lors du 3ème changement de gardien de but
34. N° de maillot du gardien de but entrant

Note. : En cas d'absence totale de changement de gardien de but, le N° de maillot du gardien ayant participé à la rencontre doit être mentionné avec un temps de jeu de 0'00.

75. Nombre de buts inscrits par l'équipe en 1ère période
35. Nombre de buts inscrits par l'équipe en 2ème période et en période de prolongation
36. Nombre total de buts inscrits par l'équipe pendant la rencontre
37. Nombre de minutes de pénalités infligées à l'équipe en 1ère période
38. Nombre de minutes de pénalités infligées à l'équipe en 2ème période et en période de prolongation
39. Nombre total de minutes de pénalités infligées à l'équipe pendant la rencontre

G.1.3 Informations concernant l'équipe B :

35 à 62, 81 à 86 : Même saisie que pour l'équipe A

G.1.4 Informations concernant les officiels de la rencontre :

63. N° de licence du 1er arbitre (celui présenté par le club A, le cas échéant)
40. Nom et prénom du 1er arbitre
41. Signature du 1er arbitre à l'issue de la rencontre

Roller Hockey - Règlement sportif des compétitions

Partie 1 – Règlement général

42. N° de licence du 2ème arbitre (celui présenté par le club B, le cas échéant)
43. Nom et prénom du 2ème arbitre
44. Signature du 2ème arbitre à l'issue de la rencontre
45. N° de licence du marqueur
46. Nom et prénom du marqueur
47. Signature du marqueur avant le début de la rencontre
48. N° de licence du chronométrateur
49. Nom et prénom du chronométrateur
50. Signature du chronométrateur avant le début de la rencontre

G.1.5 Informations complémentaires :

87. Nombre de spectateurs

Les cases concernant le rapport d'incident et les réclamations sont renseignées par les arbitres.

G.2 VÉRIFICATION DES RAPPORTS OFFICIELS DE MATCH ET CONTRÔLE DU RESPECT DES RÈGLES

- Pour chaque participant, à sa 1^{ère} apparition, vérification de sa qualification :
- Association d'appartenance
- Nom, prénom, sexe et N° de licence
- Période de validité
- Catégorie d'âge et sur classement éventuel

Pour chaque participant, à chaque apparition :

- Pointage de sa participation

Vérification des points suivants :

- Présence et qualification des arbitres
- Présence et qualification des officiels de match

Discipline :

- Vérification des restrictions de participation :
 - o Suivant un nombre de participation à d'autres compétitions
 - o Suivant la participation à une autre rencontre le même week-end
 - o Suivant une suspension sportive

Établissement de tableaux

- Chaque responsable de compétition établit des tableaux renseignant pour chaque rencontre :
 - o La date et la catégorie
 - o La présence de chaque participant
 - o Les buts, assistances et pénalités de chaque participant
- La CARILH établit une base de données renfermant :
- Chaque arbitre avec sa qualification
- Chaque officiel de match diplômé
- La commission de discipline établit une base de données des sanctions disciplinaires

Moyens de contrôle

Recueil des coordonnées permettant un échange régulier des fichiers mis à jour et le contrôle du respect des règles établies pour chaque compétition.

- Responsables de compétitions et phases de compétitions
- CARILH
- Commission de discipline